



Campana extractora

Manual del usuario

Exaustor

Manual do utilizador

Digestoře

Návod k použití

Digestor

Používateľská príručka

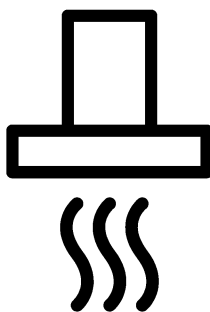

HCB61731BX

ES / PT / CZ / SK

185.7311.13/R.AB/4.11.2020/3-2

7702388630

Lea este manual en primer lugar.

Estimado cliente:

Le agradecemos la compra de un producto Beko. Esperamos que obtenga los mejores resultados de este producto fabricado con materiales de alta calidad y la más avanzada tecnología. Por lo tanto, le rogamos que lea detenidamente el manual de usuario y la documentación que lo acompaña antes de utilizar el producto y los guarde para futuras consultas. Si cede el aparato a un tercero, entréguele también el manual del usuario. Cumpla con todas las advertencias e información del manual de usuario. Recuerde que este manual del usuario puede ser también aplicable a otros modelos. Las diferencias entre los modelos se identificarán en el manual.

Explicación de los símbolos

A lo largo del manual se utilizan los siguientes símbolos:



Información importante y consejos de utilidad acerca de su uso.



Advertencias sobre situaciones de riesgo para la salud o la propiedad.



Peligro de descarga eléctrica.



Peligro de incendio.



Advertencia sobre superficies calientes.



Arçelik A.Ş.
Karaağaç caddesi No:2-6
34445 Sütlüce/Istanbul/TURKEY
Made in TURKEY

TABLA DE CONTENIDOS

1 Instrucciones y advertencias importantes para la seguridad y el medio ambiente **4**

Seguridad general	4
Seguridad eléctrica.....	5
Seguridad del producto	6
Uso previsto	8
Seguridad infantil.....	8
Eliminación del aparato.....	8
Eliminación del material de embalaje.....	9

2 Información general **10**

Información general.....	10
Alcance de la entrega	11
Especificaciones técnicas	12

3 Instalación **13**

Instalación.....	13
Transporte en el futuro.....	19

4 Uso de la campana extractora **20**

5 Mantenimiento y cuidados **22**

Información general	22
Sustitución de la bombilla.....	23

6 Resolución de problemas **24**

1 Instrucciones y advertencias importantes para la seguridad y el medio ambiente

En esta sección se indican instrucciones sobre la seguridad que le ayudarán a evitar riesgos de lesiones y daños materiales. El incumplimiento de estas instrucciones anulará cualquier garantía.

Seguridad general

- Este aparato podrá ser utilizado por niños mayores de 8 años o adultos con sus capacidades físicas, sensoriales o mentales reducidas, o que carezcan de experiencia y conocimientos, siempre y cuando lo hagan bajo la supervisión de una persona responsable de su seguridad o que ésta les haya dado instrucciones acerca de su uso, y que sean conscientes de los riesgos. Los niños no deben jugar con el aparato. Los niños no deben acometer las tareas de limpieza y mantenimiento de usuario sin supervisión.
- **Riesgo de intoxicación**
Cuando el aparato está en marcha, se absorbe aire de toda la casa. Si no hay una ventilación adecuada, los gases de escape tóxicos emitidos como consecuencia del proceso de combustión volverán a entrar en la casa a través del tiro de la chimenea. No use el aparato junto con fuentes potencialmente emisoras de gases tóxicos y que creen corrientes de aire (estufas de madera, gas, aceite o carbón, calentadores de agua, hervidores, etc.).
- Solicite a una persona autorizada que verifique la existencia en su edificio de una ventilación suficiente y una chimenea de tiro adecuado.
- Este aparato podrá ser utilizado por niños mayores de 8 años o adultos con sus capacidades físicas, sensoriales o mentales reducidas, o que carezcan de experiencia y conocimientos, siempre y cuando lo hagan bajo la supervisión de . Se debe vigilar a los niños para asegurarse de que no jueguen con este electrodoméstico. Los niños

no deben llevar a cabo la limpieza y mantenimiento del aparato a menos que estén supervisados.

- Deje siempre los procedimientos de instalación y reparación en manos de un **agente de servicio autorizado**. El fabricante declina toda responsabilidad por los posibles daños derivados de la realización de los citados procedimientos por parte de personas no autorizadas.
- No utilice el aparato si presenta algún defecto o daño visible.
- Asegúrese de apagar el aparato tras cada uso.
- Si da el aparato a otra persona para uso personal o de segunda mano, dele también el manual de instrucciones, las etiquetas del producto y el resto de documentos y piezas correspondientes.
- La instalación del aparato debe correr a cargo de una persona cualificada, en conformidad con las normativas vigentes. De lo contrario, la garantía quedará anulada.

Seguridad eléctrica

- Para poner su producto a punto para el uso, debe preparar de antemano el lugar de la instalación y el cableado eléctrico. A continuación, puede llamar al servicio técnico autorizado más próximo a su domicilio.
- Si el aparato presenta alguna anomalía, no lo use hasta que no lo repare un agente de servicio autorizado. Existe el riesgo de descarga eléctrica.
- Jamás conecte la campana extractora a la red eléctrica antes de finalizar su instalación.
- Jamás toque el enchufe con las manos mojadas. No desenchufe el aparato tirando del cable; hágalo siempre tirando del enchufe.
- Es preciso desconectar el aparato de la red de alimentación eléctrica durante las operaciones de instalación, mantenimiento, limpieza y reparación.
- En caso de que el cable de alimentación esté dañado, deberá solicitar su sustitución al fabricante, su agente de servicio técnico o personal

cualificado similar con el fin de evitar riesgos.

- Jamás conecte el cable de alimentación cerca de las placas. Si el cable se funde, podría provocarse un incendio.
- Deje en manos de personal autorizado y cualificado cualquier operación que deba realizarse sobre sistemas y equipos eléctricos.
- En caso de daños, apague el aparato y desconéctelo de la red eléctrica. Para ello, desconecte el fusible de su hogar.
- Asegúrese de que la corriente del fusible sea compatible con el aparato.
- Jamás lave el producto con agua. Existe el riesgo de descarga eléctrica.

Seguridad del producto

- La altura entre la superficie inferior de la campana extractora y la superficie superior de la placa no debe ser inferior a 650 mm.
- Jamás toque la bombilla de la campana extractora tras un periodo de funcionamiento largo. Las

bombillas calientes pueden ocasionarle quemaduras.

- Jamás use el aparato sin filtro de grasa. Jamás retire los filtros cuando el aparato esté en uso.
- Evite las llamas grandes bajo el producto. De lo contrario, las partículas del filtro de grasa podrían inflamarse y provocar un incendio.
- Encienda las placas tras colocar sobre ellas una cazuela o sartén. De lo contrario, el aumento de la temperatura podría deformar partes de la campana extractora.
- Apague las placas antes de retirar sartenes o cazuelas.
- Evite colocar materiales inflamables bajo la campana extractora.
- No esponga el producto a llamas abiertas debajo de él. La grasa acumulada en el filtro podría prender. No use el aparato sin filtro.
- Nunca deje la cocina desatendida al freír alimentos, ya que el aceite podría inflamarse y causar un incendio. Por lo tanto, tenga cuidado también con las prendas y las cortinas.

- La campana extractora debe limpiarse periódicamente; de lo contrario, existe riesgo de incendio.
- Para eliminar los vapores y olores de cocción del aire de la cocina, deje que la campana extractora siga en funcionamiento unos 15 minutos una vez haya finalizado la cocción.
- Tiene que haber una ventilación adecuada en la habitación cuando la campana de extracción se use al mismo tiempo que dispositivos como quemadores a gas u otros combustibles. (Esto no se aplica a dispositivos que sólo descarguen el aire de nuevo en la habitación).
- Asegúrese de que las salidas de escape de aparatos que se usen en la misma estancia que la campana extractora y que consuman fuel-oil o gas, como por ejemplo calefactores, estén absolutamente aislados o sean herméticos.
- Si hay un aparato que consume fuel-oil o gas en la estancia, esta deberá ventilarse adecuadamente.
- Cuando se use en la misma estancia un aparato no eléctrico junto con la campana extractora, la presión negativa en la misma debe ser de 0,4 mbar como máximo para evitar que la campana vuelva a introducir los gases de escape de dicho aparato en la estancia.
- Jamás conecte la campana extractora a las chimeneas usadas para calentadores o gases de escape, o con llamas que asciendan. Observe las normativas vigentes en cuanto a la evacuación del aire de salida.
- Cuando conecte la campana extractora a una chimenea, use tubos de 120 mm de diámetro. La conexión de los tubos debe ser lo más corta posible y con el mínimo de curvas.
- No cuelgue materiales fácilmente inflamables y combustibles de las asas de la campana extractora.
- Nuestra compañía jamás se hará responsable de los problemas derivados de un uso negligente en el que no se tengan en cuenta las anteriores recomendaciones.

- Hay riesgo de incendio si la limpieza no se lleva a cabo de acuerdo con las instrucciones.
- No flambee debajo de la campana extractora.
- Precaución: Las partes accesibles pueden calentarse cuando se use un aparato de cocción.
- Se recomienda que limpie su filtro una vez al mes en el uso normal.

Uso previsto

Este aparato ha sido diseñado para uso doméstico. No está permitido su uso comercial. El fabricante no asumirá ninguna responsabilidad en caso de daños derivados de un uso o manejo inadecuados.

Seguridad infantil

- Mantenga a los niños alejados del aparato cuando esté en funcionamiento y no les permita jugar con él.
- Los materiales de embalaje son peligrosos para los niños. Guarde los materiales de embalaje en un lugar donde no estén al alcance de los niños y deséchelos de acuerdo con las normas de eliminación de residuos.

- Los productos eléctricos son peligrosos para los niños. Mantenga a los niños alejados del aparato cuando esté en funcionamiento y no les permita jugar con él.

Eliminación del aparato

Conformidad con la normativa WEEE y eliminación del aparato al final de su vida útil:



Este producto es conforme con la directiva de la UE sobre residuos de aparatos eléctricos y electrónicos (WEEE) (2012/19/UE). Este producto incorpora el símbolo de la clasificación selectiva para los residuos de aparatos eléctricos y electrónicos (WEEE). Este aparato se ha fabricado con piezas y materiales de primera calidad, que pueden ser reutilizados y son aptos para el reciclado. No se deshaga del producto junto con sus residuos domésticos normales y de otros tipos al final de su vida útil. Llévelo a un centro de reciclaje de dispositivos eléctricos y electrónicos. Solicite a las autoridades locales información acerca de dichos centros de recogida.

Cumplimiento de la directiva RoHS:

El producto que ha adquirido es conforme con la directiva de la UE sobre la restricción de sustancias peligrosas (RoHS) (2011/65/UE). No contiene ninguno de los materiales nocivos o prohibidos especificados en la directiva.

Eliminación del material de embalaje

- Los materiales de embalaje son peligrosos para los niños. Guarde los materiales de embalaje en un lugar seguro y lejos del alcance de los niños. Los materiales de embalaje del aparato se han fabricado con materiales reciclables. Deshágase de ellos de forma adecuada y clasifíquelos según las instrucciones para el reciclaje de residuos. No los arroje a la basura junto con los residuos domésticos normales.

2 Información general

Información general

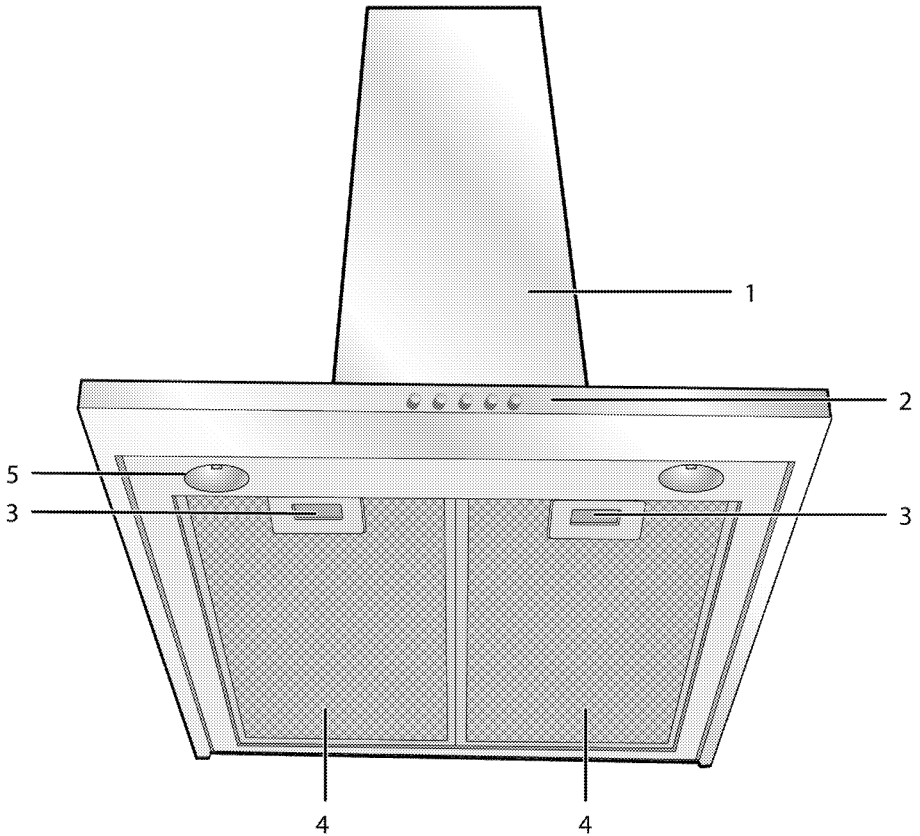

- 1 Cuerpo de la campana extractora
- 2 Panel de control
- 3 Cierre del filtro de aluminio
- 4 Filtro de aluminio
- 5 Bombilla

Alcance de la entrega

i Los accesorios suministrados pueden variar en función del modelo del aparato. Puede que alguno de los accesorios descritos en el manual del usuario no esté presente en su aparato.

1. Manual del usuario

2. Conector de pared

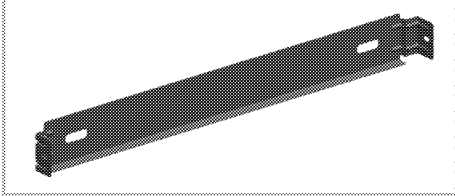

3. Componente de direccionamiento del aire

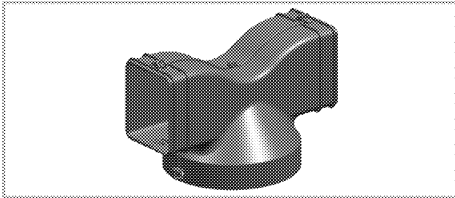

4. Adaptador de conexión a la chimenea

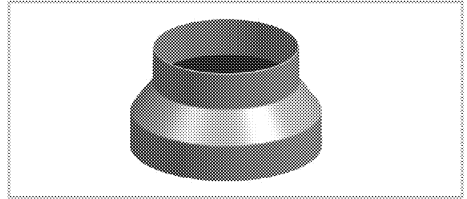

5. Válvulas para evitar el flujo de aire inverso

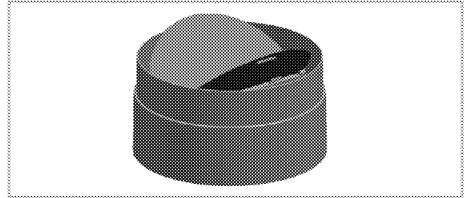

Especificaciones técnicas

Dimensiones externas (altura/anchura/profundidad)	mín. 830 mm - máx. 997 mm/598 mm/490 mm
Voltaje/frecuencia	220-240 V~1N; 50 Hz
Control	3 nivel + Función de refuerzo
Potencia de succión	730 m ³ /h
Consumo energético total	máx. 300 W
Diámetro del tubo de salida de aire	120-150 mm
BOMBILLA	
Tipo de bombilla	Led
Consumo energético de la bombilla	3 W
Potencia máxima de una posible bombilla de sustitución	máx.2 x 4 W.Led /máx.2 x 28 W.Halógena
Voltaje/frecuencia de la bombilla	230 V ; 50/60 Hz
Tipo de casquillo	GU10
Diámetro/longitud de la bombilla	50 mm /55 mm

i Las especificaciones técnicas pueden cambiar sin previo aviso con el fin de mejorar la calidad del producto.

i Las ilustraciones presentes en el manual son esquemáticas y es posible que no se correspondan exactamente con su aparato.

i Los valores especificados en las marcas del producto o en otros documentos impresos que lo acompañen han sido obtenidos en condiciones de laboratorio, en conformidad con los estándares pertinentes. Estos valores pueden variar en función de las condiciones de funcionamiento y entorno del aparato.

3 Instalación

Deje la instalación del aparato en manos del servicio técnico autorizado más cercano. Asegúrese de que la instalación eléctrica esté hecha antes de solicitar al agente de servicio autorizado la puesta a punto del aparato. Si no lo está, solicite a un técnico cualificado la realización de las acciones pertinentes.

i La preparación de la ubicación del aparato y la instalación eléctrica son responsabilidad del cliente.

! La instalación del electrodoméstico debe llevarse a cabo en conformidad con todas las normativas locales sobre electricidad.

! Antes de proceder a la instalación, compruebe visualmente si el aparato presenta alguna anomalía. Si fuese el caso, no lo instale. Los productos con anomalías suponen un riesgo para la seguridad.

! Advertencia: No colocar los tornillos o el dispositivo de sujeción de acuerdo con las instrucciones puede causar riesgos eléctricos.

Instalación

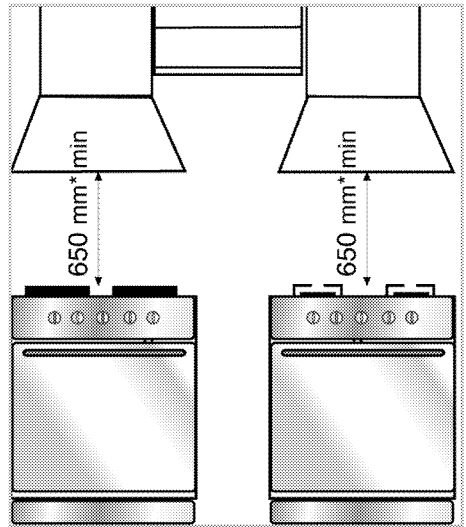

* mín.

Debe haber una distancia mínima de 650 mm entre la superficie superior de la placa y la superficie inferior de la campana extractora.

El aire extraído por la campana extractora no debe evacuarse por una chimenea conectada a otros aparatos que usen gas u otros combustibles. (Esto no se aplica a dispositivos que se limiten a descargar el aire de nuevo en la estancia)

Observe la normativa vigente sobre gases de escape.

Conexión eléctrica

Este aparato se ha fabricado con cable de alimentación de dos conductores y debe conectarse a la red eléctrica mediante un interruptor eléctrico cuyos contactos bipolares deben tener una separación de al menos 3 mm. Deje las conexiones eléctricas en manos de un electricista cualificado.

- Instale el aparato de modo que la conexión eléctrica (toma, enchufe) quede al alcance de la mano.

Instalación de la campana extractora

i Todas las dimensiones se expresan en mm.

Davumbazınızı takacağınız yeri uygun hale getirmek için gerekli bilgiler aşağıda yer almaktadır.

La campana extractora debe instalarse sobre el eje central del aparato de cocina. Debe haber una distancia mínima de 650 mm entre la superficie superior de la placa y la superficie inferior de la campana extractora. Para instalar la campana extractora, siga estos pasos.

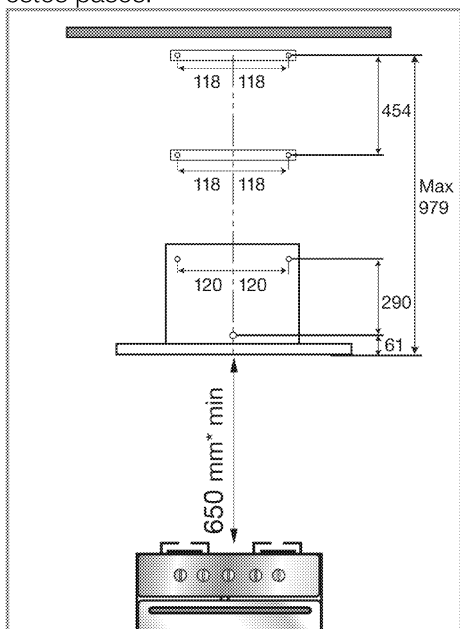

1. Tras centrar el aparato de cocina, dibuje un eje que tenga la misma altura que en la anterior figura. A continuación, teniendo como referencia este eje y según las medidas anteriores, practique los orificios del mismo diámetro que las

fijaciones suministradas con el producto.

2. Inserte en ellos los tacos de plástico suministrados junto con el aparato. Compruebe si los conectores de la chimenea se corresponden con esos orificios o no.

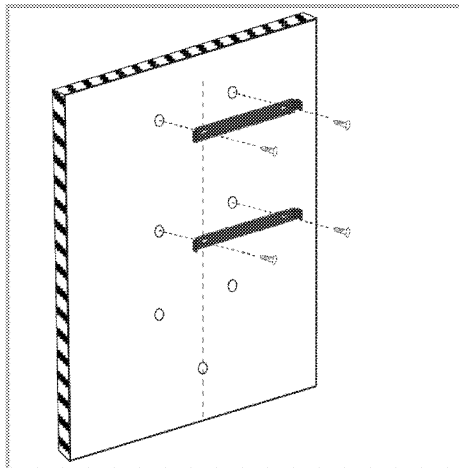

3. Fije las fijaciones de pared en los orificios correspondientes mediante los dos tornillos de fijación suministrados con los accesorios, tal como se muestra en la figura anterior.
4. Fije la campana extractora a la pared centrándola a través de los orificios A. Retire los filtros de aluminio de la campana extractora. En el interior, fije la placa trasera de la campana extractora a través del orificio B mediante un tornillo, tal y como se muestra en la figura anterior. Asegúrese de que la campana extractora esté en paralelo con la encimera al fijarla.

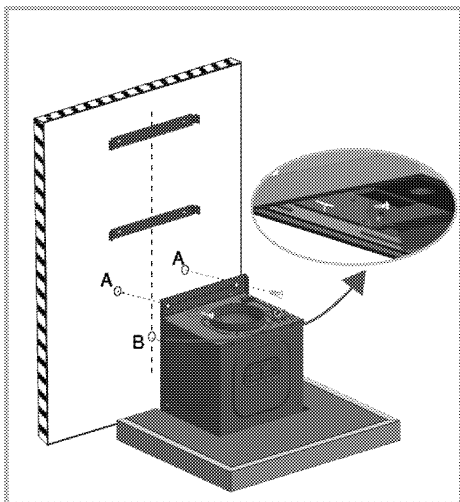

5. Tal como se muestra en la figura siguiente, coloque la cubierta (C), que evita el flujo de aire inverso, en la salida de la chimenea.

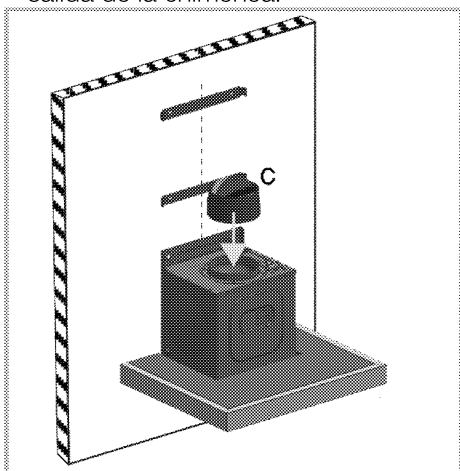

6. **Para el uso con conexión a una chimenea:**

En la instalación de la conexión de la chimenea, el aire absorbido pasará por los filtros de aluminio y se expulsará al exterior por el tubo de conexión.

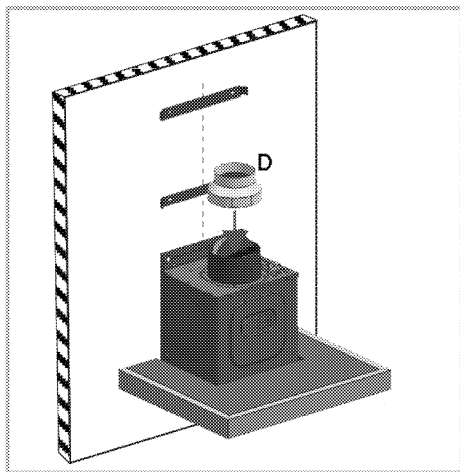

Cuando use esta posición de conexión, el adaptador de la conexión a la chimenea D se colocará en la pieza C tal como se muestra en la figura anterior.

i El adaptador de la conexión de la chimenea D solo se usará cuando el diámetro del tubo de conexión sea 120 mm. Si el diámetro de la tubería de conexión de su chimenea es de 150 mm, no tendrá necesidad de usar el adaptador de la conexión de la chimenea D y por lo tanto no será necesario que conecte un extremo de la tubería de conexión E directamente a la cubierta C.

7. Conecte un extremo de la tubería de conexión a la chimenea E al adaptador de la conexión de la chimenea, y coloque el otro extremo en la chimenea. Puede adquirir la tubería de conexión a la chimenea E en el servicio autorizado o en cualquier establecimiento

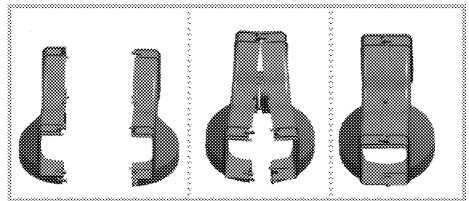
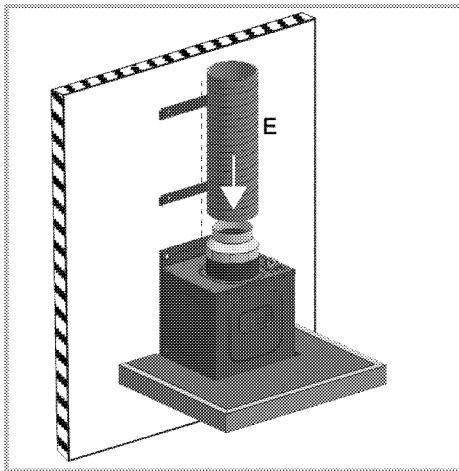

Monte el componente de direccionamiento del aire, que se suministra como dos piezas independientes, tal como muestra la figura.

Por favor, siga los siguientes pasos para utilizarlo sin campana de chimenea. Puede adquirir la tubería de conexión a la campana de chimenea E y los elementos de conexión en el servicio autorizado o en cualquier establecimiento.

Asegúrese de que los tubos de conexión de la chimenea sean de material plástico ignífugo. Al usar una tubería de conexión flexible, debe tenerse en cuenta que las esquinas pronunciadas y las contracciones súbitas tendrán un efecto negativo sobre la succión de aire.

No conecte jamás la campana extractora a una chimenea a la que haya conectado ya otro aparato.

i El tubo de conexión no debe superar los 120-150 mm; de lo contrario, la conexión con la chimenea no será adecuada.

8. Circulación interna (usar con filtro de carbono)

En la posición de circulación interna, el aire absorbido desde el entorno pasará por filtros de aluminio y de carbono, que eliminarán los olores, y a continuación pasarán por componentes de direccionamiento del aire, para finalmente emitirse a la estancia a través de las rejillas de ventilación del lado de la chimenea.

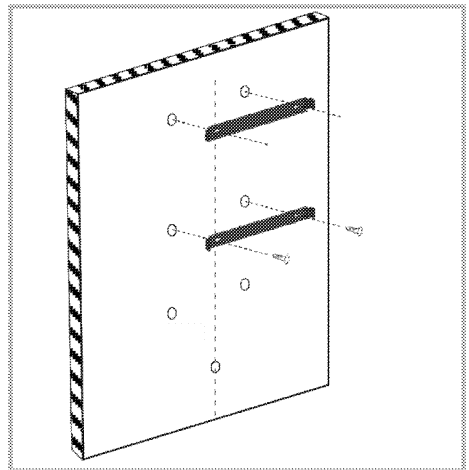

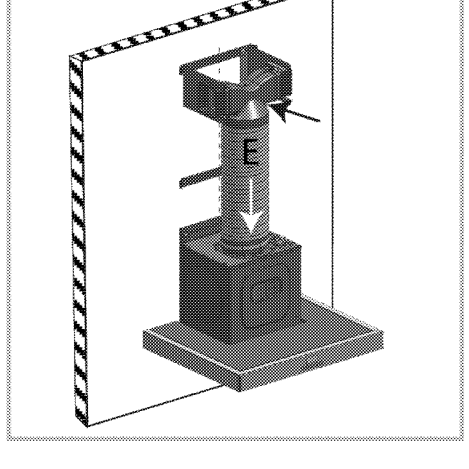
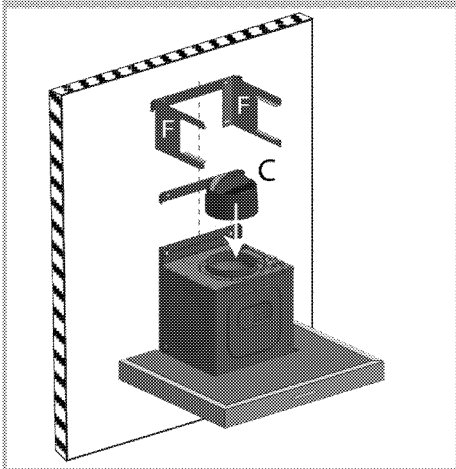
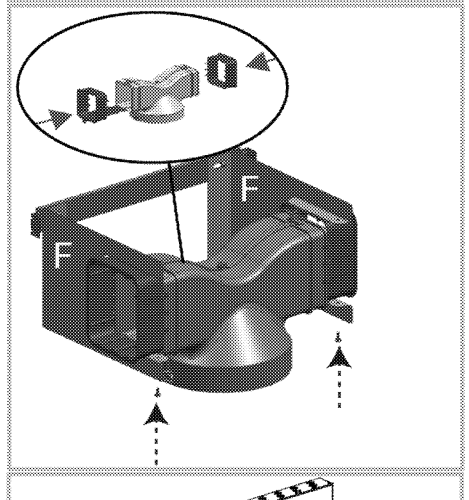
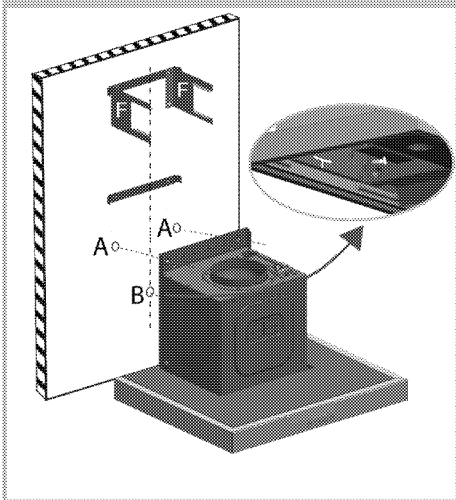
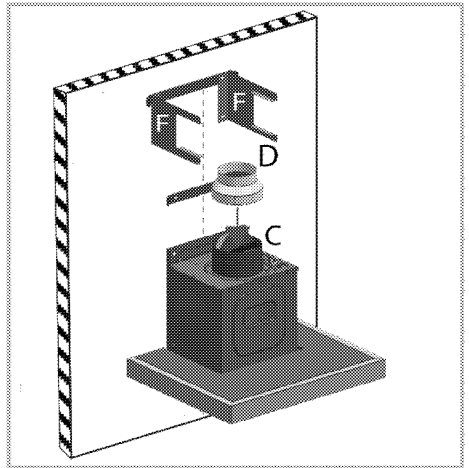
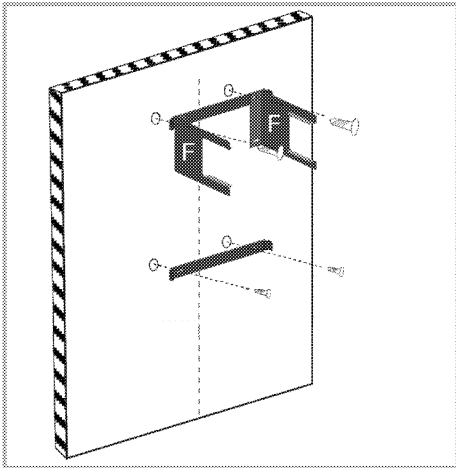

9. Retire los filtros de aluminio tal como se muestra a continuación.

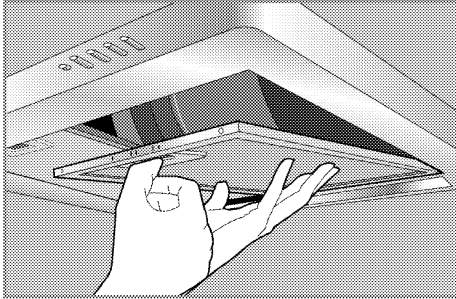

10. Instale el filtro de carbono tal como se muestra en la siguiente imagen.

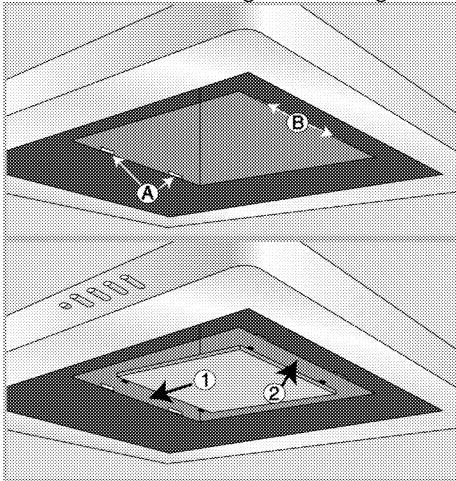

Vuelva a colocar los filtros de aluminio.

11. Instalación de la chimenea

Para instalar la chimenea superior, coloque las esquinas superiores en el conector de pared superior y fije la chimenea al conector mediante los tornillos tal como se muestra en la siguiente figura.

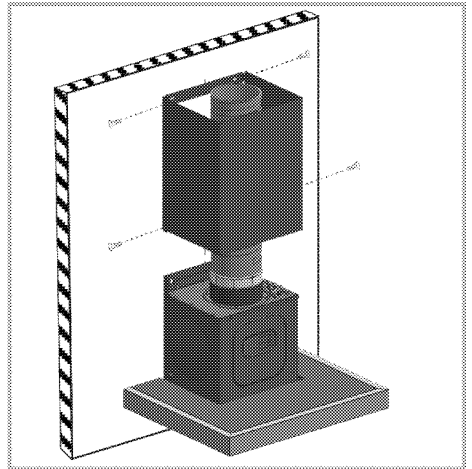

Para instalar la chimenea inferior, ensanche la chimenea tirando suavemente de ambos lados y fíjela a las ranuras de la chimenea superior tal como se muestra en la figura anterior.

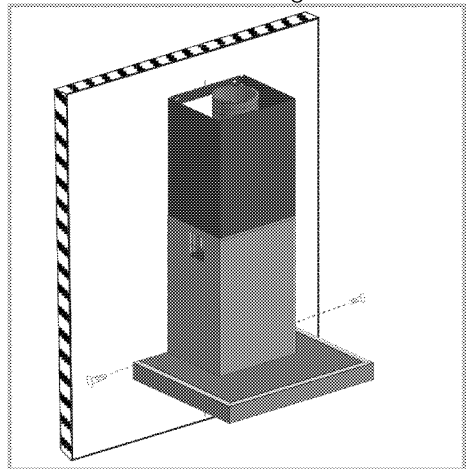

Fíjela a la campana extractora por los dos orificios de las esquinas inferiores de la chimenea inferior.

Puede usar la campana extractora de dos formas:

1 - Conectada a una chimenea

El vapor se expulsa a través de la tubería de la chimenea, fijado al anillo de conexión de la campana extractora. El diámetro de la tubería de la chimenea debe ser igual al diámetro del anillo de conexión. Para facilitar la salida del aire de la sala en disposiciones horizontales, la tubería debe estar ligeramente inclinada hacia arriba (aproximadamente 10°).

 Si su campana extractora tiene instalado un filtro de carbono, retírelo cuando use la campana con la chimenea.

2 - Sin conexión a una chimenea

El aire es filtrado por el filtro de carbono y devuelto a la estancia. El filtro de carbono se usa cuando no hay una chimenea disponible en la casa o

cuando no es posible instalar un tubo de chimenea.

- Instale el filtro de carbono tal como se muestra en la sección de instalación.

Transporte en el futuro

- Guarde la caja de cartón original del aparato y transporte en ella el producto. Siga las instrucciones indicadas en la caja. Si no dispone de la caja de cartón original, envuelva el aparato en plástico de burbujas o cartón grueso y sujételo con cinta adhesiva.

 No coloque ningún objeto sobre el aparato y desplácelo en posición vertical.

 Compruebe el aspecto general del aparato con el fin de identificar posibles daños producidos durante el transporte.

4 Uso de la campana extractora

La campana extractora incorpora un motor con varios ajustes de velocidad. Para lograr mejores resultados, se recomienda usar velocidades bajas en condiciones normales y velocidades altas cuando haya mucho humo u olores fuertes.

MODELO A

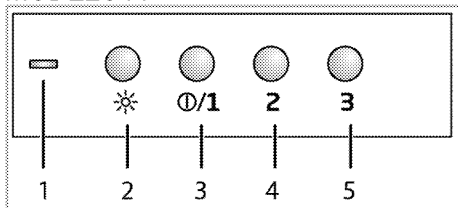

- 1 Piloto de aviso de nivel
- 2 Botón de luz
- 3 Botón de encendido/apagado / Velocidad 1
- 4 Velocidad 2
- 5 Velocidad 3

MODELO B

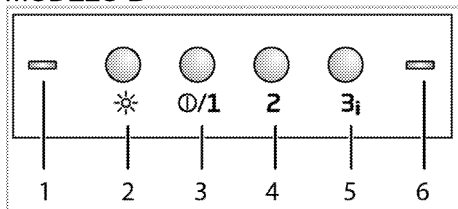

- 1 Piloto de aviso de nivel
- 2 Botón de luz
- 3 Botón de encendido/apagado / Velocidad 1
- 4 Velocidad 2
- 5 Velocidad 3/Función de refuerzo
- 6 Piloto de aviso

Uso de la campana extractora

1. Pulse el botón de encendido/apagado para poner en marcha la campana extractora.
2. Para variar la velocidad, pulse los botones Velocidad 2 y Velocidad 3.

i No pulse dos botones al mismo tiempo. Si lo hace, se seleccionará el de mayor velocidad.

i Si no pulsa ningún botón, el aparato funcionará durante más de 6 horas.

Piloto de aviso de nivel - indicador de nivel

Encendido y apagado (Velocidad 1):

Verde

Velocidad 2: Naranja

Velocidad 3: Rojo

Función de refuerzo: Rojo (parpadea de forma continua durante 0,5 segundos)

Modo de apagado automático (para A y B)

1. Con el aparato en funcionamiento en cualquier nivel, pulse los botones de nivel 2 y 3 al mismo tiempo. Manténgalos pulsados durante 2 segundos más. El modo de apagado automático se activa y la bombilla de advertencia de nivel parpadea en el color del nivel ajustado.
2. El aparato seguirá funcionando 20 minutos en el nivel fijado y a continuación se apagará automáticamente.

i Si pulsa cualquier botón de nivel, excepto el botón de la lámpara, el modo de apagado automático se cancelará.

Activación del modo de ventilación intensa (refuerzo) (para el modelo B)

Mantenga pulsado el botón de velocidad 3 durante más de dos segundos. El modo de ventilación intensa se activará y permanecerá en

funcionamiento durante un máximo de 10 minutos.

Al cabo de 10 minutos, el aparato seguirá operando en la posición de velocidad 3.

i Durante la ventilación intensa, la lámpara de aviso de nivel número 1 parpadeará.

Durante la ventilación intensa, si se pulsa alguno de los botones de velocidad, el aparato seguirá funcionando en ese nivel de velocidad.

Apagado de la campana extractora

1. Pulse el botón de apagado con la campana extractora funcionando a cierta velocidad.

Uso de la lámpara

1. Pulse el botón de la lámpara para encender la luz.

Apagado de la lámpara

1. Pulse el botón de la lámpara de nuevo para apagar la luz.

i El botón de apagado no apaga la lámpara, solo detiene el funcionamiento de la campana extractora.

Modo de filtro de aire (para el modelo B)

1. Mantenga pulsado el botón de velocidad 2 durante más de 5 segundos.

» El modo de filtro de aire se activará. La lámpara de advertencia (6) parpadeará en naranja.

2. El modo de filtro de aire funcionará durante 10 minutos a velocidad 1 y a continuación permanecerá 50 minutos detenido. Si el modo de filtro de aire no se desactiva, el aparato seguirá operando durante 10 minutos y

permaneciendo apagado 50 minutos cada hora de las siguientes 24 horas.

i Puede usar el modo de filtro de aire para eliminar los olores de fondo de la casa usando la velocidad baja.

Apagado del modo de filtro de aire (para el modelo B)

1. Apague el modo de filtro de aire manteniendo pulsado el botón Velocidad 2 durante 5 segundos.

i Cuando el modo del filtro de aire esté activo, al encender y apagar el aparato el modo de filtro de aire seguirá operando hasta pasadas 24 horas. Para cancelar, mantenga pulsado el botón de velocidad 2 durante más de 5 segundos.

i Con el modo de filtro de aire activo, el programa se cancelará en caso de apagón eléctrico.

Aviso de filtro lleno (para el modelo B)

El piloto de aviso parpadeará tras 100 horas de funcionamiento. Limpie el filtro. El piloto de aviso no dejará de parpadear automáticamente tras la limpieza.

Para reiniciar el piloto de aviso, pulse cualquier botón.

i Si el piloto de aviso esté activo, no se reiniciará en caso de apagón eléctrico. Al restablecer el fluido eléctrico, el piloto de aviso seguirá parpadeando en rojo.

5 Mantenimiento y cuidados

Información general

La limpieza a intervalos regulares del aparato prolongará su vida útil y reducirá la frecuencia de aparición de los problemas más frecuentes.

! Desconecte el producto de la red de alimentación antes de iniciar las tareas de mantenimiento y limpieza.

Existe el riesgo de descarga eléctrica.

- Limpie el producto concienzudamente después de cada uso. De esta manera eliminará los residuos de alimentos con mayor facilidad, evitando que se quemen la próxima vez que utilice el aparato.
- No es necesario utilizar agentes limpiadores especiales para limpiar el aparato. Limpie el aparato con un paño suave o esponja humedecido en agua caliente con un producto limpiador y séquelo con un paño suave.
- No utilice productos de limpieza que contengan ácido o cloro para limpiar las superficies inoxidable y el asa. Utilice un paño suave con un detergente líquido no abrasivo para la limpieza de esas partes, procurando pasar el paño siempre la misma dirección.

i La superficie podría resultar dañada por la acción de algunos detergentes o agentes de limpieza.

No utilice detergentes agresivos, polvos/cremas limpiadoras, ni tampoco ningún objeto afilado.

i No utilice limpiadores al vapor para la limpieza.

Filtro de aluminio

Este filtro capta las partículas de grasa del aire. **Se recomienda que limpie su filtro una vez al mes en el uso normal.** Antes retire los filtros de aluminio. Lave los filtros en agua con detergente líquido e instálelos tras secarlos. Puede que, con el tiempo, los filtros de aluminio se decoloren debido al lavado. Esto es normal y no será necesario sustituir el filtro.

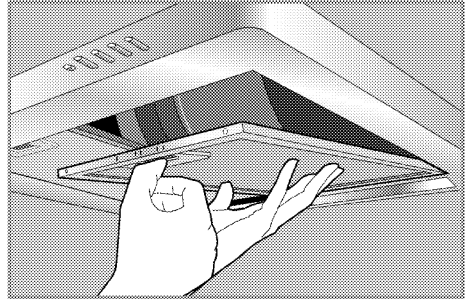

i Los filtros de aluminio pueden lavarse en lavavajillas.

Retirada de los filtros de aluminio

1. Empuje el cierre del filtro de aluminio hacia adelante.
2. Baje ligeramente el filtro y empújelo hacia adelante. De lo contrario, podría doblarlo.
3. Tras el lavado, aplique los pasos anteriores en orden inverso para volver a instalar el filtro de aluminio.

Filtro de carbono (uso sin chime-nea)

i El filtro de carbono no debe lavarse nunca.

Debe sustituirse cada 4 meses de uso normal. **Puede solicitar filtros de carbono de repuesto a su servicio autorizado.**

Colocación del filtro de carbono

1. Retire los filtros de aluminio
2. Una vez retirados, inserte el filtro de carbono proporcionado junto con el aparato por el lado con las puntas cortas flexibles en la ranura A de la campana extractora en la dirección 1.

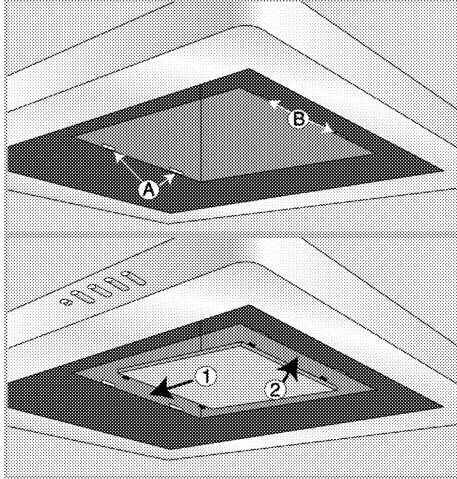

3. Inserte las puntas largas y rígidas del otro lado del filtro de carbono en la ranura B en la dirección 2.
4. Asegúrese de que ambos extremos del filtro de carbono estén firmemente asentados.

Sustitución de la bombilla

! Antes de sustituir la bombilla, asegúrese de que el aparato esté desconectado de la alimentación con el fin de evitar el riesgo de una descarga eléctrica. Si la bombilla está caliente, deje que se enfríe.

Las superficies calientes pueden causar quemaduras.

i Consulte las especificaciones de la bombilla en *Especificaciones técnicas*, pág. 12. Puede solicitar bombillas de horno de recambio a los agentes de servicio autorizados.

i La posición de la lámpara puede variar con respecto a la ilustración.

i La luz utilizada en este electrodoméstico está pensada para la iluminación de una estancia doméstica. La finalidad de esta lámpara es ayudar al usuario a ver los productos alimenticios.

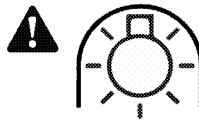

Utilice solo bombillas halógenas de tungsteno autoprotectidas o bombillas de haluro metálico autoprotectidas.

1. Retire la bombilla empujándola contra su asiento en la dirección de las agujas del reloj (1) y extráigala girándola en la dirección contraria (2).

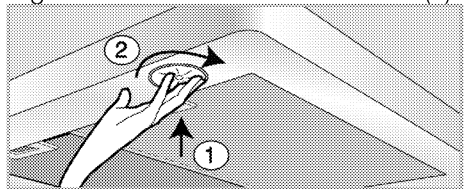

2. Inserte la bombilla nueva girándola en el sentido de las agujas del reloj.
3. Cuando la bombilla se asiente en su sitio se escuchará un "clic".

6 Resolución de problemas

El aparato no funciona.

- El fusible de la red eléctrica está defectuoso o se ha disparado. >>> *Compruebe los fusibles de la caja de fusibles. En caso necesario, sustitúyalos o reinícelos.*
- El aparato no está conectado a la toma. >>> *Compruebe la conexión del enchufe.*
- Es posible que no se haya ajustado el botón de velocidad. >>> *Presione el botón de velocidad requerido.*
- Hay un corte en el suministro de fluido eléctrico. >>> *Compruebe si hay corriente eléctrica. Compruebe los fusibles de la caja de fusibles. En caso necesario, sustitúyalos o reinícelos.*

La luz de la campana extractora no funciona.

- La bombilla de la campana extractora está defectuosa. >>> *Sustituya la bombilla de la campana extractora.*
- Hay un corte en el suministro de fluido eléctrico. >>> *Compruebe si hay corriente eléctrica. Compruebe los fusibles de la caja de fusibles. En caso necesario, sustitúyalos o reinícelos.*



Si una vez implementado el remedio propuesto en esta sección el problema no se soluciona, consulte al servicio técnico autorizado o al distribuidor en donde adquirió el aparato. Nunca trate de reparar un producto defectuoso por sus propios medios.



Exaustor
Manual do utilizador

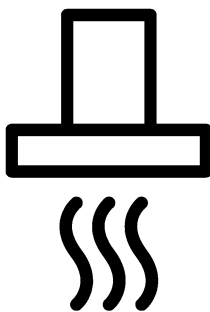

PT

Em primeiro lugar, por favor, leia este manual!

Caro Cliente,

Obrigado por preferir um produto Beko. Esperamos que consiga obter os melhores resultados do seu produto, o qual foi fabricado com alta qualidade e tecnologia de ponta. Entretanto, leia totalmente este manual do utilizador e todos os outros documentos que o acompanham antes de utilizar o produto e guarde-o para qualquer consulta posterior. Se transferir o produto para outra pessoa, entregue também o manual do utilizador. Atente a todos os avisos e informações deste manual do utilizador.

Lembre-se que este manual poderá também ser aplicável para vários outros modelos. As diferenças entre os modelos estarão identificadas no manual.

Explicação dos símbolos

Ao longo deste manual do utilizador são utilizados os seguintes símbolos:



Informações importantes ou conselhos úteis acerca do uso.



Aviso para situações perigosas em relação à vida e à propriedade.



Aviso sobre choques eléctricos.



Aviso para risco de incêndio.



Aviso para superfícies quentes.



Arçelik A.Ş.

Karaağaç caddesi No:2-6
34445 Sütlüce/Istanbul/TURKEY

Made in TURKEY

1 Avisos e instruções importantes sobre segurança e meio-ambiente 4

Segurança geral	4
Segurança elétrica.....	5
Segurança do produto.....	6
Utilização pretendida	8
Segurança para crianças	8
Eliminação do produto velho	8
Eliminação do material da embalagem	8

2 Informação geral 9

Visão geral.....	9
Âmbito de entrega.....	10

Especificações técnicas	11
-------------------------------	----

3 Instalação 12

Instalação	12
Futuras deslocações.....	18

4 Funcionar com o exaustor 19**5 Manutenção e cuidados 21**

Informações gerais	21
Substituição da lâmpada.....	22

6 Resolução de problemas 23

1 Avisos e instruções importantes sobre segurança e meio-ambiente

Esta secção contém importantes instruções sobre segurança que lhe ajudarão a evitar perigos de ferimentos pessoais ou danos à propriedade. O desrespeito a estas instruções poderá invalidar a garantia.

Segurança geral

- Este equipamento pode ser usado por crianças maiores de anos e por pessoas com capacidades físicas, sensoriais ou mentais reduzidas ou sem experiência e conhecimento, desde que lhes sejam dadas supervisão e instrução sobre o uso do equipamento de forma segura e entendam os perigos envolvidos.

As crianças não devem brincar com o equipamento. A limpeza e manutenção a cargo do utilizador não devem ser realizadas por crianças sem supervisão.

- **Risco de intoxicação!**

Enquanto o aparelho está a funcionar, o ar de toda a casa é aspirado. Se não for proporcionada ventilação

adequada, os gases residuais e tóxicos que são libertados como resultado da combustão, serão lançados de novo na casa através da corrente de ar da chaminé. Não coloque o aparelho em funcionamento juntamente com fontes que possam emitir gases tóxicos e criar correntes de ar (fogões a lenha, gás, petróleo e carvão, aquecedores de água, chaleiras, etc.

- Encontre sempre pessoas qualificadas para verificar a adequação da ventilação e da circulação de ar do seu edifício.
- Este aparelho não se destina a ser usado por pessoas (incluindo crianças) com capacidades físicas, sensoriais ou mentais reduzidas, ou com falta de experiência e conhecimentos, exceto se forem supervisionadas e receberem .

As crianças pequenas devem ser supervisionadas para garantir que não brincam

- com o aparelho. Os procedimentos de limpeza e manutenção do utilizador não devem ser efetuados por crianças, a menos que estejam sob supervisão.
- Os procedimentos de instalação e reparação devem ser sempre realizados por **Agentes de Assistência Autorizados**. O fabricante não deve ser responsabilizado por danos oriundos de procedimentos realizados por pessoas não autorizadas.
 - Não utilize o produto se houver algum defeito ou dano visível.
 - Certifique-se de desligar o aparelho após cada utilização.
 - Se o produto for passado a outra pessoa para utilização pessoal ou em segunda mão, o manual do utilizador, as etiquetas do produto e outros documentos relevantes devem ser também entregues.
 - O aparelho deve ser instalado por pessoal qualificado, conforme os regulamentos vigentes. Caso contrário, a garantia será considerada nula.

Segurança elétrica

- Para que o seu produto fique pronto para ser utilizado, terá primeiramente que preparar o local e a instalação elétrica. Mais tarde, poderá chamar o Agente de Assistência Autorizado mais perto de si.
- Se o produto tiver uma falha, não deverá ser colocado em funcionamento a não ser que seja reparado pelo Agente de Assistência Autorizado. Há risco de choque elétrico!
- Nunca ligue o exaustor antes de a instalação estar concluída.
- Nunca toque na ficha com as mãos molhadas! Não desligue puxando pelo cabo; agarre sempre na ficha para desligar.
- O produto deve estar desligado da corrente durante os procedimentos de instalação, manutenção, limpeza e reparações.
- Se o cabo fornecido estiver danificado, deve ser substituído pelo fabricante, pelo seu agente de assistência ou pessoas igualmente qualificadas para evitar algum perigo.

- Nunca ligue o cabo de alimentação perto dos exaustores. Se o cabo derreter, poderá provocar um incêndio.
- Qualquer tarefa com sistemas e equipamentos elétricos deve ser executada por pessoas qualificadas e autorizadas.
- No caso de ocorrer algum dano, desligue o produto e corte a alimentação elétrica. Para fazer isso, desligue o fusível doméstico.
- Certifique-se de que a corrente do fusível é compatível com o produto.
- Nunca lave o produto com água! Há risco de choque elétrico!

Segurança do produto

- A altura entre as superfícies inferior e superior do exaustor não deve ser inferior a 650mm.
- Nunca toque na lâmpada do exaustor depois de ela ter estado ligada durante muito tempo. As lâmpadas quentes poderão queimar-lhe as mãos.
- Nunca coloque o produto a funcionar sem um filtro de óleo.

Nunca remova os filtros quando o equipamento estiver a ser utilizado.

- Evites grandes chamas por baixo do produto. Caso contrário, as partículas do filtro de óleo poderão pegar fogo e provocar um incêndio.
- Ligue a exaustão antes de colocar frigideiras ou painelas. Caso contrário, o aumento de temperatura poderá deformar certas partes do produto.
- Desligue o exaustor antes de retirar as frigideiras ou painelas.
- Evite materiais inflamáveis por baixo do exaustor.
- Não exponha o produto a chamas vivas por baixo dele. Isso poderá fazer com que os óleos acumulados no filtro se incendeiem. Nunca coloque o produto a funcionar sem filtro.
- Nunca deixe o fogão sem supervisão ao fritar alimentos, pois o óleo pode pegar fogo e o óleo a ferver pode causar um incêndio. Como tal, tenha cuidado com tecidos e cortinas.
- Se não for limpo periodicamente, de forma

adequada, isto poderá causar um risco de incêndio no seu exaustor.

- Para refrescar o ar da cozinha e libertá-lo de cheiros e vapores, por favor, ligue o exaustor durante 15 minutos depois de terminar o cozinhado ou as frituras.
- Deverá haver uma ventilação adequada do compartimento da casa quando o exaustor for usado ao mesmo tempo que aparelhos a gás ou outros combustíveis. (Não aplicável a aparelhos que apenas descarregam o ar de volta ao compartimento).
- No ambiente em que o exaustor está a ser utilizado, a exaustão de dispositivos a petróleo ou a gás, como é o caso dos aquecedores, deverá ser absolutamente isolada ou o dispositivo deverá ser do tipo hermético.
- Se houver um dispositivo a petróleo ou a gás na mesma divisão, esta deverá ser suficientemente ventilada.
- Quando um aparelho não elétrico é utilizado em simultâneo na mesma divisão onde se encontra o exaustor, a pressão negativa no local

deverá estar a um máximo de 0,4 mbar para evitar que o exaustor devolva para dentro da divisão a exaustão do outro dispositivo.

- Nunca ligue o exaustor às chaminés usadas para aquecedores, exaustão de gás ou com chamas vivas. Observe as determinações das autoridades no que se refere à drenagem e saída de ar.
- Ao ligar à chaminé, use tubos de 120 mm de diâmetro. A ligação dos tubos deve ser o mais curta possível e com poucas curvas.
- Não pendure materiais facilmente inflamáveis e combustíveis nas pegas do exaustor.
- A nossa empresa nunca será responsável por problemas provocados por utilização que não respeite todos os avisos acima.
- Existe risco de incêndio se a limpeza não for levada a cabo de acordo com as instruções.
- Não prepare pratos flambés por baixo do exaustor.
- Atenção: As partes acessíveis podem ficar

quentes quando utilizadas com aparelhos de cozinha.

- Recomenda-se que limpe o seu filtro uma vez por mês em condições normais de utilização.

Utilização pretendida

Este produto foi concebido para utilização doméstica. O uso comercial não é admissível. O fabricante não será responsável por qualquer dano causado por uso ou manuseamento incorretos.

Segurança para crianças

- Mantenha as crianças afastadas do produto quando este estiver em funcionamento e não as deixe brincar com o mesmo.
- Os materiais da embalagem são perigosos para as crianças. Mantenha os materiais de embalagem num local onde as crianças não lhes possam chegar, separe-os e elimine-os de acordo com as diretivas de eliminação de resíduos.
- Os produtos eléctricos são perigosos para as crianças. Mantenha as crianças afastadas do produto quando este estiver em

funcionamento e não as deixe brincar com o mesmo.

Eliminação do produto velho

Conformidade com a Directiva WEEE e Eliminação de Resíduos:



Este produto está em conformidade com a Directiva WEEE da UE (2012/19/EU). Este produto porta um símbolo de classificação para resíduos de equipamentos eléctricos e electrónicos (WEEE).

Este produto foi fabricado com materiais e peças de alta qualidade, que podem ser reutilizados e reciclados. No fim da sua vida útil, não elimine o resíduo com o lixo doméstico normal ou outro lixo. Leve-o a um centro de recolha para reciclagem de equipamentos eléctricos e electrónicos. Consulte as autoridades locais para se informar sobre estes centros de recolha.

Cumprimento com a Directiva RoHS:

O produto que adquiriu está em conformidade com a Directiva RoHS da UE (2011/65/EU). Ele não contém materiais perigosos e proibidos especificados na Directiva.

Eliminação do material da embalagem

- Os materiais da embalagem são perigosos para as crianças. Mantenha os materiais no lugar seguro fora do alcance das crianças. Os materiais da embalagem do produto são fabricados a partir de materiais reciclados. Elimine-os de forma adequada e separe-os de acordo com as instruções de lixo reciclado. Não os elimine com o lixo doméstico normal.

2 Informação geral

Visão geral

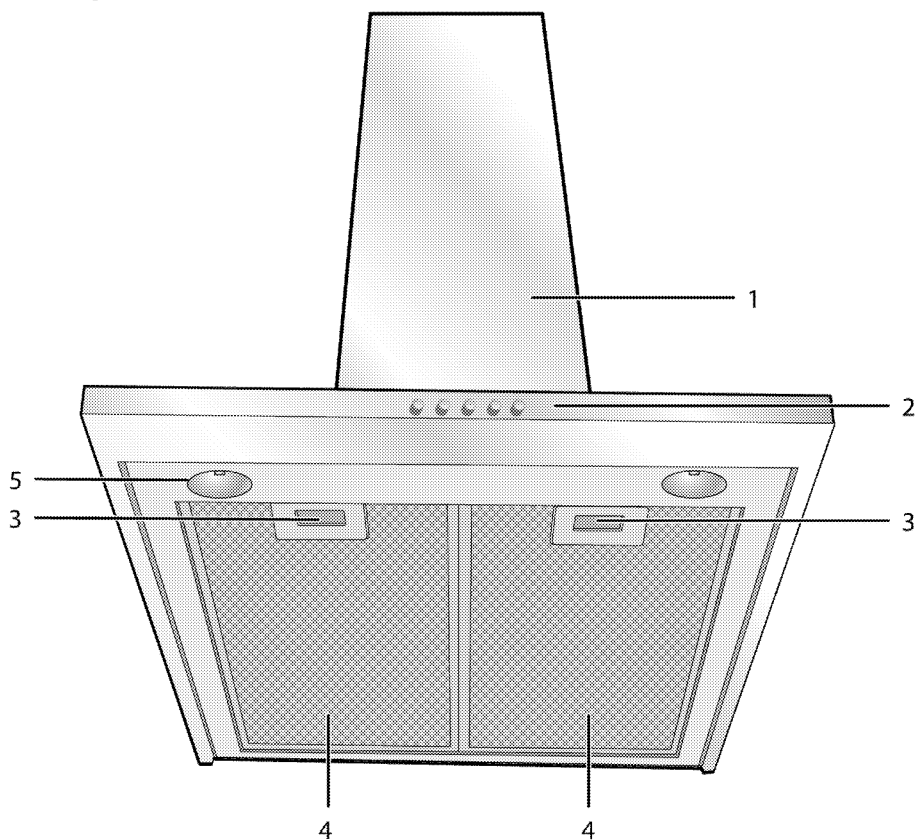

- 1 Corpo do exaustor
- 2 Painel de controlo
- 3 Bloqueio do filtro de alumínio
- 4 Filtro de alumínio
- 5 Lâmpada

Âmbito de entrega

i Os acessórios fornecidos podem variar dependendo do modelo do produto. Nem todos os acessórios descritos no manual do utilizador poderão fazer parte do seu produto.

1. Manual do utilizador

2. Conector de parede

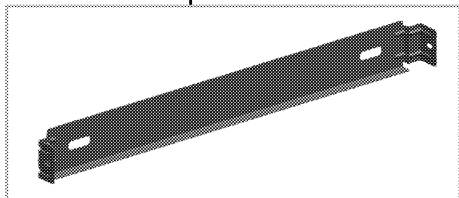

3. Componente de direcionamento do ar

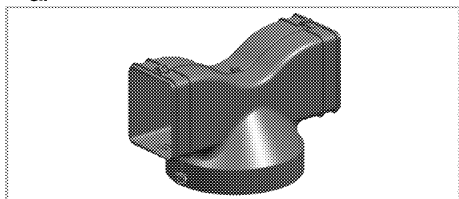

4. Adaptador de ligação à chaminé

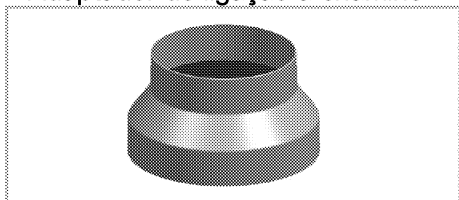

5. Válvulas para evitar o fluxo de ar em sentido inverso

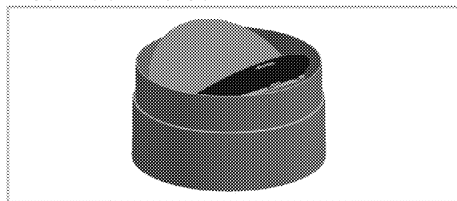

Especificações técnicas

Dimensões externas (altura/largura/profundidade)	min. 830 mm - máx. 997 mm/598 mm/490 mm
Voltagem/frequência	220-240 V~1N; 50 Hz
Controlo	3 nível, + Booster
Poder de sucção	730 m ³ /h
Consumo total de energia	máx. 300 W
Diâmetro do tubo de saída de ar	120-150 mm
LÂMPADA	
Tipo de lâmpada	Led
Consumo de energia da lâmpada	3 W
Potência máx. de uma potencial lâmpada de substituição	máx.2 x 4 W.Led /máx.2 x 28 W.Lâmpada de halogéneo
Voltagem/frequência da lâmpada	230 V ; 50/60 Hz
Tipo de casquilho da lâmpada	GU10
Voltagem/frequência da lâmpada	50 mm /55 mm

i As especificações técnicas poderão ser alteradas sem aviso prévio para melhorar a qualidade do produto.

i As figuras deste manual são esquemáticas e poderão não coincidir exatamente com o produto.

i Os valores indicados nas marcações do produto ou noutros documentos impressos fornecidos com o produto são obtidos em condições de laboratório, de acordo com as normas relevantes. Dependendo das condições ambientais e operacionais do produto, estes valores poderão variar.

3 Instalação

Consulte o Agente de Assistência Técnica Autorizado mais próximo para a instalação do produto. Certifique-se que as instalações elétricas estão realizadas antes de chamar o Agente de Assistência Técnica Autorizado para ter o produto pronto a funcionar. Caso contrário, chame um electricista e um instalador qualificados para que realizem as preparações exigidas.

i A preparação do local e a instalação elétrica para o produto são da responsabilidade do cliente.

! O produto deverá ser instalado de acordo com todas as normas locais sobre equipamentos elétricos.

! Antes da instalação, verifique visualmente se o produto possui algum defeito. Se tal for o caso, não permita a sua instalação. Os produtos danificados provocam riscos para a sua segurança.

! Aviso: A não instalação dos parafusos ou dispositivo de fixação de acordo com as instruções pode resultar em riscos elétricos.

Instalação

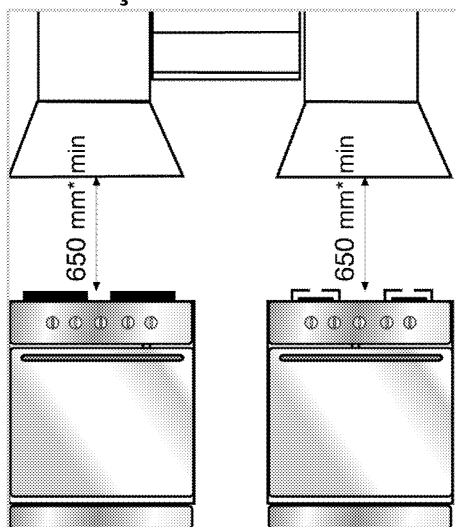

* min.

Deve existir uma folga mínima de 650 mm entre a superfície superior da placa e a superfície inferior do exaustor. O ar extraído pelo exaustor não deve estar ligado a uma chaminé que seja usada por outros aparelhos que utilizem gás ou outros combustíveis. (Não aplicável a dispositivos que apenas enviam o ar de volta para a divisão) Os regulamentos relativos à exaustão de ar devem ser seguidos.

Ligação elétrica

Fabricado com cabo de alimentação de 2 vias, este dispositivo deve ser ligado à corrente elétrica com um interruptor elétrico que apresente uma folga mínima de 3 mm entre os fios de contacto bipolar. Contacte um electricista qualificado para efetuar as ligações elétricas.

- Instale o seu aparelho de modo a que possa aceder facilmente à ligação elétrica (ficha, tomada) após a instalação.

Instalação do exaustor

i As medidas são apresentadas em mm.

A seguir são apresentadas informações necessárias para preparação do local de instalação do exaustor.

O exaustor deve ser instalado sobre o eixo central do fogão. Deve existir uma folga mínima de 650 mm entre a superfície superior da placa e a superfície inferior do exaustor. Efetue os seguintes passos para a instalação do exaustor.

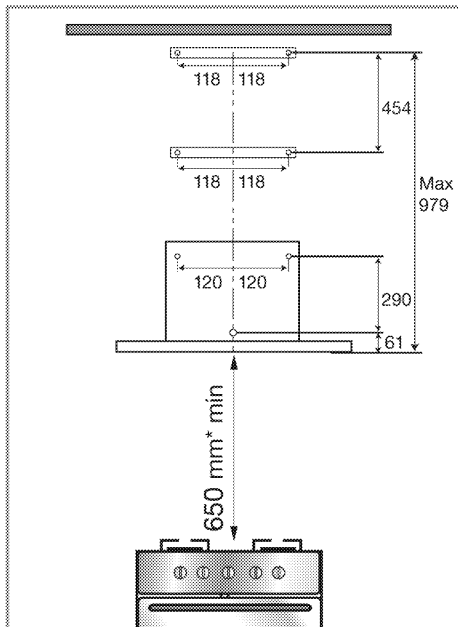

1. Centrando o fogão, desenhe um eixo com altura igual à da figura acima apresentada. Em seguida, utilizando esta linha do eixo como referência e de acordo com as medidas acima apresentadas, faça orifícios cujo tamanho esteja em conformidade com os encaixes fornecidos com o produto.
2. Introduza as buchas plásticas fornecidas com a embalagem nestes orifícios. Verifique se os conectores da

chaminé correspondem ou não a esses orifícios.

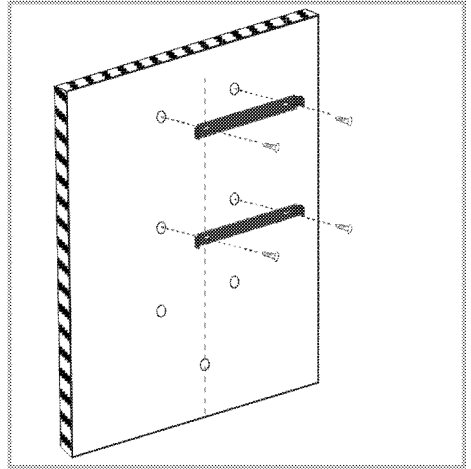

3. Conforme ilustrado na figura acima, fixe os encaixes de parede nos orifícios correspondentes utilizando os dois parafusos de fixação fornecidos com os acessórios.
4. Fixe o exaustor na parede centrado-o através dos orifícios A. Remova os filtros de alumínio do exaustor. No interior, fixe a placa posterior do exaustor através do orifício B utilizando um parafuso, conforme ilustrado na figura abaixo. Certifique-se de que o exaustor fica paralelo com o balcão durante a fixação.

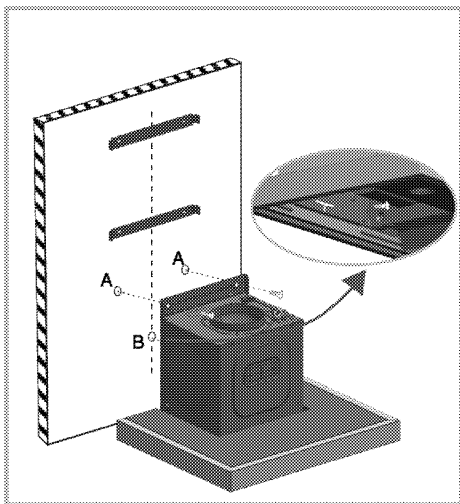

5. Conforme ilustrado na figura abaixo, coloque a cobertura (C) - que impede o fluxo inverso do ar - na saída da chaminé.

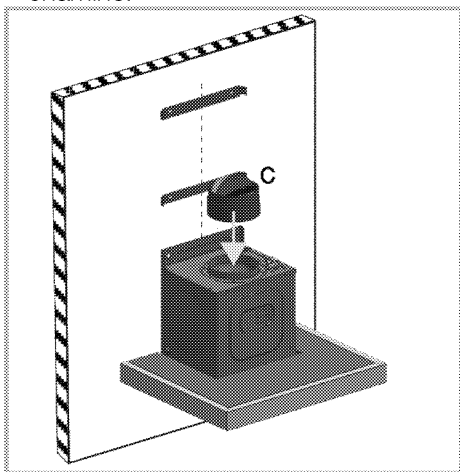

6. Para utilização da ligação da chaminé:

Na instalação da ligação da chaminé, o ar absorvido irá passar através dos filtros de alumínio e será expelido para o exterior através do tubo de ligação.

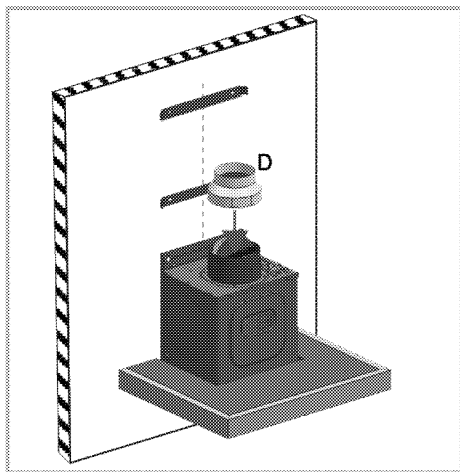

Quando esta posição de ligação for utilizada, o adaptador de ligação à chaminé D é colocado na parte C, conforme ilustrado na figura abaixo.

i O adaptador de ligação da chaminé D apenas será utilizado quando o diâmetro do tubo de ligação da chaminé for de 120 mm. Se o diâmetro do tubo de ligação da sua chaminé for de 150 mm, não será necessário utilizar adaptador de ligação da chaminé D e, conseqüentemente, deve ligar uma extremidade do tubo de ligação da chaminé E diretamente à cobertura C.

7. Ligue uma extremidade do tubo de ligação da chaminé E ao adaptador de ligação à chaminé e coloque a outra extremidade na chaminé. Pode obter o tubo de ligação da chaminé E junto do serviço de assistência autorizado ou no mercado

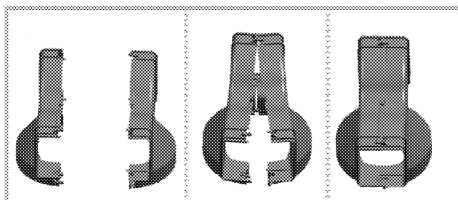
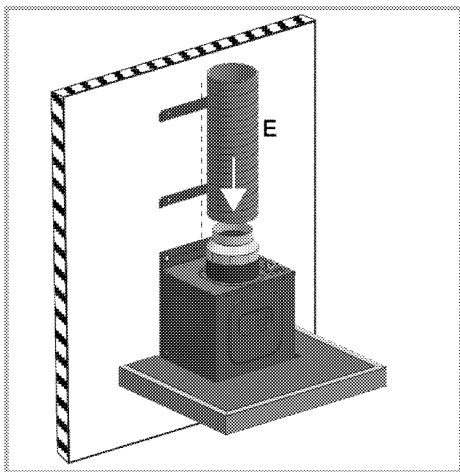

Monte o componente de direcionamento do ar, que é fornecido como duas peças separadas, conforme ilustrado na figura. Siga as etapas abaixo para uso sem chaminé. Pode obter o tubo de ligação da chaminé E e os elementos de ligação F junto do serviço de assistência autorizado ou no mercado.

Deve certificar-se de que os tubos de ligação da chaminé utilizados são feitos em material à prova de fogo. Quando utilizar um tubo de ligação flexível, deve ter em atenção que curvas apertadas e contrações súbitas terão um impacto negativo na sucção do ar.

O exaustor nunca deve ser ligado a uma chaminé à qual já esteja ligado outro dispositivo.

i O tubo de ligação não deve ser maior do que 120-150 mm; caso contrário, a correta ligação da chaminé será impedida.

8. Circulação interna (utilizar com filtro de carvão)

Na posição de circulação interna, o ar absorvido do ambiente irá passar através dos filtros de alumínio e dos filtros de carvão, onde o odor é eliminado, e através do componente de direcionamento do ar. Este é finalmente enviado de volta para o ambiente através das grelhas de ventilação na parte lateral da chaminé.

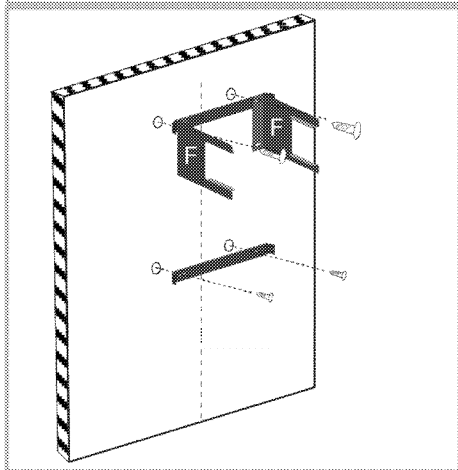
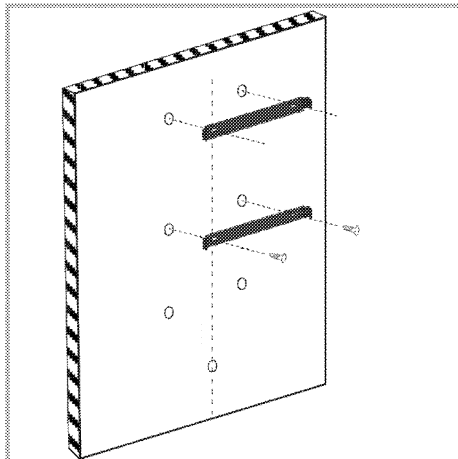

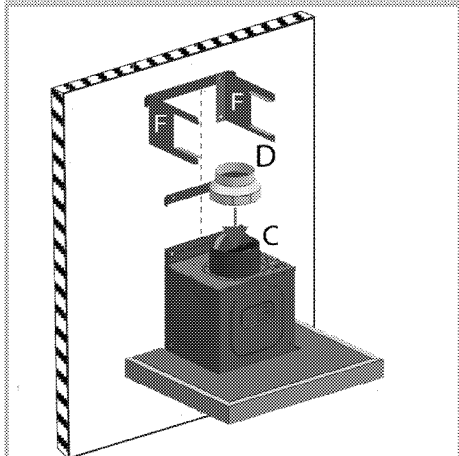
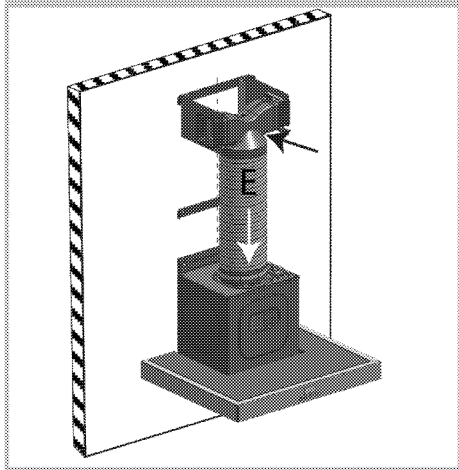
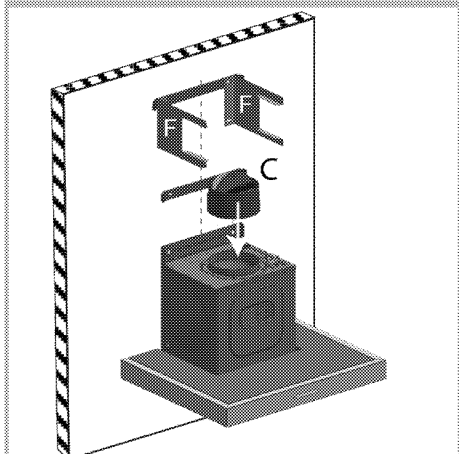
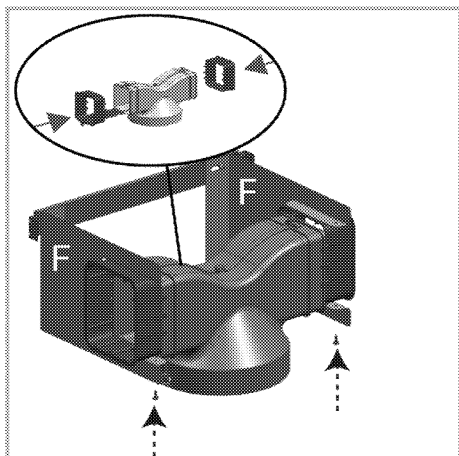
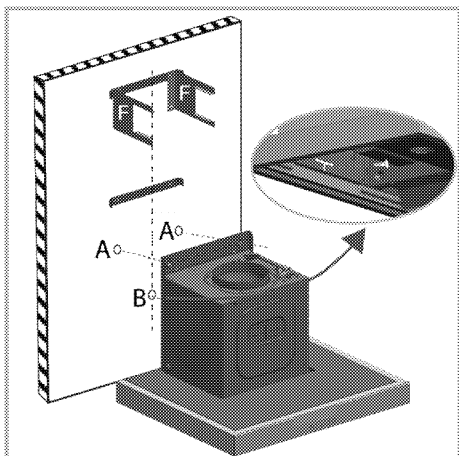

9. Remova os filtros de alumínio, conforme ilustrado abaixo.

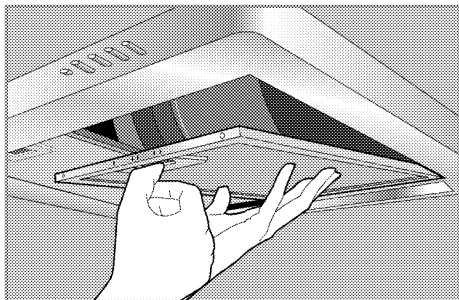

10. Instale o filtro de carvão de acordo com a figura seguinte.

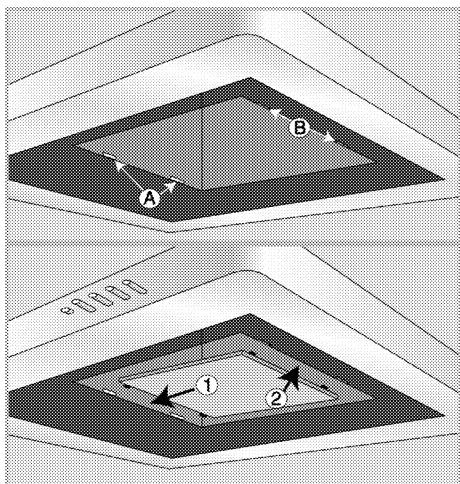

Volte a instalar os filtros de alumínio.

11. Instalação da chaminé

Para instalar a chaminé superior, coloque os respectivos cantos superiores no encaixe de parede superior e utilize os parafusos para fixar a chaminé no conector de parede, conforme ilustrado na figura abaixo.

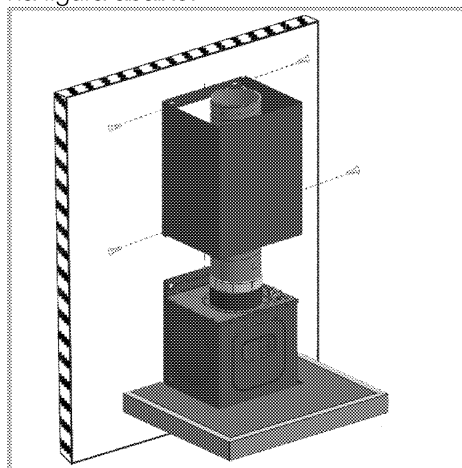

Para instalar a chaminé inferior, estique a chaminé puxando ligeiramente de ambos os lados e fixe-a nas ranhuras da chaminé superior, conforme ilustrado na figura acima.

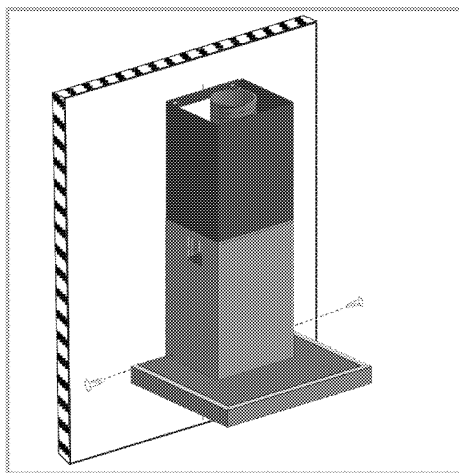

Fixe no exaustor através dos dois orifícios nos cantos inferiores da chaminé inferior.

Poder utilizar o exaustor de duas formas:

1-Utilização com chaminé ligada

O vapor é expelido através do tubo da chaminé que está fixo no anel de ligação no exaustor. O diâmetro do tubo da chaminé deve ser igual ao do anel de ligação. Para permitir que o ar saia facilmente da divisão em montagens horizontais, o tupo deve estar ligeiramente inclinado para cima (aproximadamente 10°).

i Se o filtro de carvão estiver localizado no exaustor, remova-o quando utilizar o exaustor com a chaminé.

2- Utilização sem qualquer ligação à chaminé

O ar é filtrado através do filtro de carvão e devolvido à divisão. O filtro de carvão é utilizado quando não existe qualquer

chaminé na casa, ou quando não é possível instalar um tubo da chaminé.

- Instale o filtro de carvão conforme descrito na secção de instalação.

Futuras deslocações

- Guarde a caixa original do produto e transporte-o dentro dela. Siga as instruções expressas na caixa. Se não tiver a caixa original, embrulhe o produto em plástico de bolha ou cartão grosso e passe fita adesiva para o prender firmemente.

i Não pouse qualquer objeto sobre o produto e desloque-o na posição vertical.

i Verifique a aparência geral do seu produto para verificar se existem alguns danos que possam ter ocorrido durante o transporte.

4 Funcionar com o exaustor

O exaustor está equipado com um motor com várias velocidades. Para um melhor desempenho, aconselhamo-lo a usar velocidades baixas em condições normais, e alta velocidade quando o cheiro e os vapores são intensificados.

MODELO A

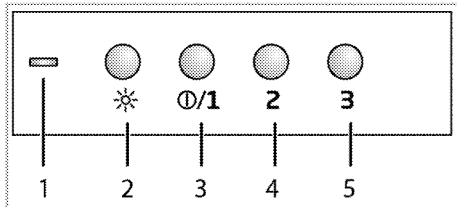

- 1 Lâmpada de aviso de nível
- 2 Botão da luz
- 3 Botão On/Off (ligado/desligado) / Velocidade 1
- 4 Velocidade 2
- 5 Velocidade 3

MODELO B

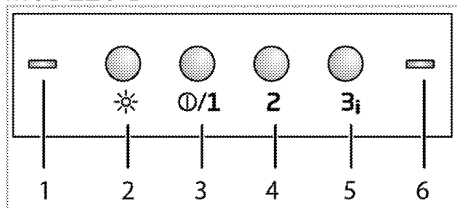

- 1 Lâmpada de aviso de nível
- 2 Botão da luz
- 3 Botão On/Off (ligado/desligado) / Velocidade 1
- 4 Velocidade 2
- 5 Velocidade 3/Potência extra
- 6 Lâmpada de aviso

Funcionar com o exaustor

1. Para ligar o exaustor, pressione o botão on/off (ligar/desligar)
2. Para alterar a velocidade pressione os botões Velocidade 2 e Velocidade 3.

i Nunca pressione dois botões ao mesmo tempo. Se isso acontecer, será acionada a velocidade mais elevada.

i Se não for pressionado qualquer botão, o produto trabalha mais de 6 horas.

Lâmpada de aviso de nível - indicador de nível

Ligar e desligar (Velocidade 1): Verde
Velocidade 2: Laranja
Velocidade 3: Vermelho
Potência extra: Vermelho (a piscar continuamente a cada 0,5 seg.)

Modo de desligamento automático (para A e B)

1. Quando o produto estiver a funcionar a qualquer nível, pressione os botões do nível 2 e 3 ao mesmo tempo. E segure durante mais 2 seg. O modo de desligamento automático é ativado e a lâmpada de aviso de nível piscará na cor definida para o nível.
2. O produto continuará a trabalhar durante 20 minutos no nível definido e depois desligar-se-á automaticamente.

i Se pressionar qualquer botão de nível exceto o botão da lâmpada, o modo de desligamento automático é cancelado.

Ativação do modo de ventilação intensa (Potência extra) (para o modo B)

Pressione e segure o botão de Velocidade 3 durante mais de dois segundos. O modo de ventilação intensa será ativado e ficará ativo durante um máximo de 10 minutos. Após 10 minutos, continuará a funcionar na posição da Velocidade 3.

i Durante a ventilação intensa, a lâmpada de aviso de nível 1 piscará.

Durante a ventilação intensa, se qualquer dos botões de velocidade for pressionado, o funcionamento continuará nesse nível de velocidade.

Desligar o exaustor

1. Pressione o botão Off (Desligar) quando o exaustor estiver a funcionar a uma certa velocidade.

Fazer funcionar a lâmpada

1. Pressione o botão da lâmpada para a colocar em funcionamento.

Desligar a lâmpada

1. Pressione o botão da lâmpada de novo para a desligar.

i O botão Off (Desligar) não desliga a lâmpada, apenas interrompe o funcionamento do exaustor.

Modo de filtro de ar (para o modelo B)

1. Pressione e segure o botão de Velocidade 2 durante mais de 5 segundos.

» Será ativado o modo de filtro. A lâmpada de aviso (6) piscará em laranja.

2. O modo de filtro de ar funcionará durante 10 minutos no nível de velocidade 1 e depois parará por 50 minutos dentro de 1 hora. Se o modo de filtro de ar não for desligado, continuará a funcionar durante 10 minutos e a parar durante 50 em cada hora, durante 24 horas.

i Pode utilizar o modo de filtro de ar para remover odores encontrados na casa a longo prazo, usando uma velocidade reduzida.

Desligar o modo de filtro de ar (para o modelo B)

1. Desligue o modo de filtro de ar pressionando e segurando o botão de Velocidade 2 durante 5 segundos..

i Enquanto o modo de filtro de ar está ativo, quando liga e desliga o produto, o modo de filtro de ar continuará a funcionar até que tenham decorrido 24 horas. Para cancelar, pressione e segure o botão de velocidade 2 durante 5 segundos.

i Enquanto o modo de filtro de ar estiver ativo, o programa será cancelado se faltar a energia.

Aviso de filtro cheio (para o modelo B)

A lâmpada de aviso começa a piscar após cada 100 horas de funcionamento. Limpe o filtro. A lâmpada de aviso não reiniciará automaticamente após a limpeza.

O aviso de filtro cheio será reiniciado com o pressionar de qualquer botão e a lâmpada desligar-se-á.

i Quando o exaustor dá sinal de filtro cheio, o aviso não será reinicializado se ocorrer um corte de corrente. Quando a energia voltar, a lâmpada de aviso continuará a dar sinal, piscando em vermelho.

5 Manutenção e cuidados

Informações gerais

A vida útil do produto será prolongada e os problemas frequentes diminuirão se o produto for limpo a intervalos regulares.

! Desligue o produto da corrente elétrica antes de iniciar as tarefas de limpeza e manutenção.
Há risco de choque elétrico!

- Limpe totalmente o produto após cada utilização. Desta forma, será possível remover mais facilmente os resíduos dos cozinhados, evitando assim que estes se queimem da próxima vez que o equipamento for utilizado.
- Não são necessários agentes especiais de limpeza para limpar o produto. Para limpar o produto, use água morna com líquido de limpeza, um pano macio ou uma esponja e seque-o com um pano seco.
- Não use agentes de limpeza que contenham ácido ou cloro para limpar as superfícies de inox ou aço inoxidável e a pega. Use um pano macio com detergente líquido (não abrasivo) para limpar estas partes e procure passar o pano apenas numa direção.

i A superfície pode ficar danificada por alguns detergentes ou materiais de limpeza. Não use detergentes ou cremes/pós de limpeza agressivos ou qualquer objeto pontiagudo durante a limpeza.

i Não utilize agentes de limpeza a vapor.

Filtro de alumínio

Este filtro captura as partículas de óleo do ar. **Recomenda-se que limpe o seu filtro uma vez por mês em condições normais de utilização.** Por favor, comece por remover os filtros de alumínio para efetuar este procedimento. Lave os filtros em água com detergente líquido e instale-os depois de secos. Os filtros de alumínio podem mudar de cor com o tempo, devido à lavagem. Isto é normal e não precisa de substituir o filtro por esse motivo.

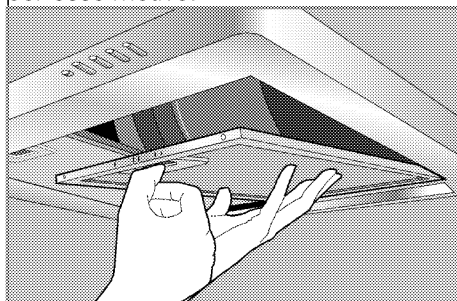

i Também pode lavar os filtros de alumínio na máquina.

Remover os filtros de alumínio

1. Empurre o bloqueio do filtro de alumínio para a frente.
2. Baixe ligeiramente o filtro e puxe para fora. Caso contrário, poderá dobrar o filtro.
3. Depois de lavar, efetue o procedimento acima na ordem inversa e volte a instalar o filtro de alumínio.

Filtro de carvão (Use sem chaminé)

i O filtro de carvão não deverá ser lavado nunca.

Deve ser substituído a cada 4 meses, em condições normais de utilização.

Pode obter os filtros de carvão no Agente de Assistência Autorizado.

Colocação do filtro de carvão

1. Remova os filtros de alumínio
2. Depois de remover os filtros, introduza o lado com pontas curtas e flexíveis do filtro de carvão que foi fornecido com o produto, na ranhura A do exaustor na direção 1.

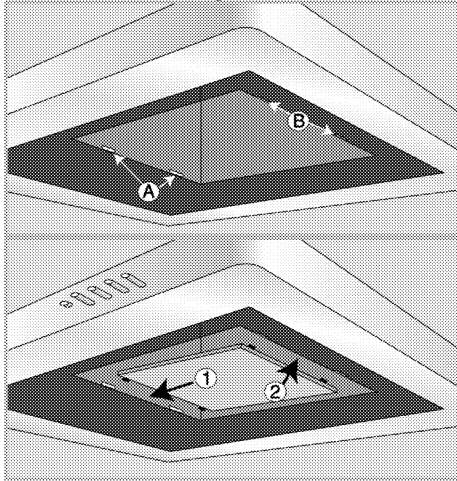

3. Introduza as pontas rígidas e compridas do outro lado do filtro de carvão na ranhura B e na direção 2.
4. Certifique-se de que ambas as pontas do filtro de carvão estão firmemente seguras.

Substituição da lâmpada

- !** Antes de substituir a lâmpada, certifique-se de que o produto está desligado da tomada, de forma a evitar o risco de um choque elétrico. Se estiver quente, deixe a lâmpada arrefecer. As superfícies quentes podem causar queimaduras!

- i** Para saber as especificações da lâmpada, consulte *Especificações técnicas, página 11*. As lâmpadas do forno podem ser obtidas nos agentes de assistência autorizada.

- i** A posição da lâmpada pode variar daquela que aparece na figura.

- i** A lâmpada usada neste aparelho não é adequada para iluminação doméstica. O objetivo definido para esta lâmpada é o de ajudar o utilizador a ver os alimentos.

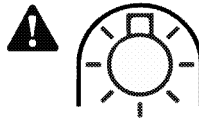

Utilize apenas com lâmpadas de halogéneo auto-blindadas de tungsténio ou lâmpadas de halogeneto metálico auto-blindadas.

1. Remova a lâmpada pressionando-a contra o seu caixilho na direção horária (1) e depois retirando-a rodando na direção anti-horária (2).

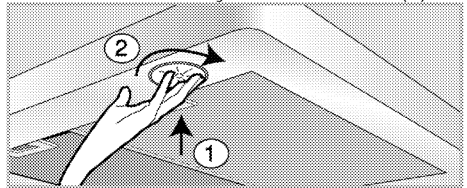

2. Introduza a nova lâmpada rodando no sentido horário.
3. Ouvir-se-á um “clique” quando a lâmpada encaixa no seu lugar.

6 Resolução de problemas

O produto não funciona.

- O fusível principal está queimado ou com defeito. >>> *Verifique os fusíveis na caixa de fusíveis. Se necessário, substitua-os ou recoloque-os.*
- O produto não está ligado à tomada. >>> *Verifique a ligação da ficha.*
- O botão de velocidade poderá não estar definido. >>> *Pressione o botão de velocidade requerido.*
- A alimentação está cortada. >>> *Verifique se há energia. Verifique os fusíveis na caixa de fusíveis. Se necessário, substitua ou recoloque os fusíveis.*

A luz do exaustor não funciona.

- A lâmpada do exaustor está fundida. >>> *Substitua a lâmpada do exaustor.*
- A alimentação está cortada. >>> *Verifique se há energia. Verifique os fusíveis na caixa de fusíveis. Se necessário, substitua ou recoloque os fusíveis.*



Consulte o Agente de Assistência Autorizado ou o revendedor onde adquiriu o produto se não puder resolver os problemas, embora tenha seguido as instruções desta secção. Nunca tente reparar um produto defeituoso por conta própria.



Digestoře

Návod k použití

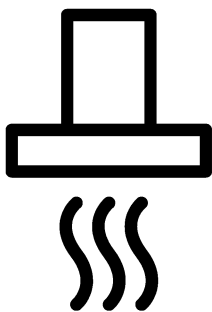

CZ

Prosím, čtěte nejprve tento návod.

Vážený zákazníku,

Děkujeme za výběr produktu Beko. Doufáme, že s tímto produktem, který byl vyroben s využitím vysoce kvalitní a moderní technologie, dosáhnete těch nejlepších výsledků.

Proto si před použitím produktu pečlivě přečtěte celý návod k použití a jakékoli doplňující dokumenty a uchovejte je pro budoucí použití. Pokud produkt předáte další osobě, rovněž jí předejte návod k použití. Dodržte veškerá varování a informace obsažené v návodu k použití.

Nezapomeňte, že tento návod se může vztahovat i k několika jiným modelům. Rozdíly mezi modely jsou v návodu výslovně uvedeny.

Vysvětlení symbolů

V celém návodu k použití jsou použity následující symboly:



Důležité informace o užitečných tipech k použití.



Varování na nebezpečné situace vůči životu a majetku.



Varování na zásah elektrickým proudem.



Nebezpečí vzniku požáru.



Arçelik A.Ş.
Karaağaç caddesi No:2-6
34445 Sütlüce/Istanbul/TURKEY
Made in TURKEY

1 Důležité pokyny a upozornění
týkající se bezpečnosti a
životního prostředí **4**

Obecná bezpečnost	4
Elektrická bezpečnost.....	5
Bezpečnost produktu	6
Návod k použití	7
Bezpečnost dětí.....	7
Likvidace starého výrobku.....	8
Likvidace obalových materiálů	8

2 Obecné informace **9**

Přehled.....	9
Předmět dodávky.....	9
Technické údaje.....	10

3 Montáž **11**

Montáž	11
Budoucí přeprava	16

4 Obsluha digestoře **17****5 Údržba a péče** **19**

Obecné informace	19
Výměna žárovky	20

6 Odstraňování potíží **21**

1 Důležité pokyny a upozornění týkající se bezpečnosti a životního prostředí

Tento oddíl obsahuje bezpečnostní pokyny, které vám pomohou předejít riziku zranění a poškození. Nedodržení těchto pokynů zruší platnost záruky.

Obecná bezpečnost

- Toto zařízení může být používáno dětmi staršími 8 let a osobami se sníženými fyzickými, smyslovými nebo duševními schopnostmi nebo s nedostatkem zkušeností, pokud je na ně dohlíženo nebo byly poučeny o použití zařízení bezpečným způsobem a rozumí zahrnutým rizikům.

Děti si nesmí se zařízením hrát. Čištění a údržba uživatelem nesmí být prováděna dětmi bez dozoru.

- **Nebezpečí otravy!** V době, kdy je zařízení spuštěné, nasává vzduch z celého domu. Není-li zajištěno dostatečné větrání, toxické plyny, které se uvolňují v důsledku spalování se vrátí komínem zpět do domu. Spotřebič nespouštějte zároveň se zdroji, které

mohou uvolňovat toxické plyny a průvan vzduchu (trouby na dřevo, plyn a uhlí, popř. krb).

- Vhodnost větrání a komínového tahu ve vaší budově vždy nechte zkontrolovat autorizované osoby.
- Spotřebič není určen k použití osobami (včetně dětí) se sníženými fyzickými, sensorickými nebo duševními schopnostmi nebo bez nedostatku zkušeností, aniž by jim byly předány informace týkající se použití a obsluhy spotřebiče .

Na malé děti je třeba dávat pozor, aby se zajistilo, že si se spotřebičem nehrají. Čištění a údržba nesmí být prováděny dětmi bez dozoru.

- Vždy nechte instalaci a opravy provést **zástupce z autorizovaného servisu**. Výrobce neodpovídá za škody vzniklé při procesech prováděných neoprávněnými osobami.

- Nepoužívejte spotřebič, pokud je vadný nebo vykazuje viditelné škody.
- Zkontrolujte, zda je spotřebič po každém použití vypnutý.
- Pokud je výrobek předán jiné osobě za účelem soukromého použití nebo nepřímého použití, je třeba této osobě poskytnout také uživatelskou příručku, štítky k výrobku a další nezbytné dokumenty a díly.
- Spotřebič musí být nainstalován kvalifikovanou osobou v souladu s platnými směrnici. Jinak není možné uznat záruku.

Elektrická bezpečnost

- Abyste mohli produkt začít používat, musíte mít nejprve připravené místo na instalaci a elektrické zapojení. Později můžete kontaktovat nejbližší autorizovaný servis.
- Dojde-li k selhání produktu, nesmí být používán až do okamžiku opravy zástupcem autorizovaného servisu. Hrozí riziko zásahu elektrickým proudem!
- Digestoř nikdy nezapojujte před dokončením instalace.
- Zásuvky se nikdy nedotýkejte mokřýma rukama! Neodpojujte ze sítě tahem za kabel; vždy kabel řádně uchopte.
- Výrobek je nutno odpojit o napájení během instalace, údržby, čištění a oprav.
- Je-li napájecí kabel poškozen, musí být vyměněn výrobcem nebo jeho servisním zástupcem nebo podobně kvalifikovanou osobou, aby se předešlo nebezpečí.
- Napájecí kabel nikdy nezapojujte v blízkosti varné plochy. V případě roztavení může kabel způsobit požár.
- Všechny činnosti s elektrickým zařízením a systémy mohou provádět jen autorizované osoby.
- V případě jakýchkoli poškození vypněte přístroj a odpojte jej od napájení. Za tímto účelem vypněte domovní pojistku.
- Zkontrolujte, zda je hodnota pojistky kompatibilní s výrobkem.
- Nikdy neumývejte výrobek vodou! Hrozí riziko zásahu elektrickým proudem!

Bezpečnost produktu

- Výška mezi nižším povrchem digestoře a horním povrchem trouby/sporáku nesmí být menší než 650 mm.
- Nikdy se nedotýkejte světla v digestoři, pokud bylo dlouho zapnuté. Horké světlo může popálit Vaši ruku.
- Produkt nikdy nespouštějte bez olejového filtru. Nikdy nesnímejte filtry pokud se produkt používá.
- Vyhněte se velkým plamenům pod produktem. V opačném případě se mohou částice na olejovém filtru vznítit a zapříčinit požár.
- Plotýnky zapněte po umístění hrnců nebo pánví. V opačném případě může zvyšující se teplota deformovat určité části Vašeho produktu.
- Než hrnce nebo pánve sejmete, vypněte plotýnky.
- Pod digestoř neumísťujte hořlavé materiály.
- Produkt nevystavujte otevřeným plamenům. Olej nahromaděný ve filtru se může vznítit. Produkt nespouštějte bez filtru.
- Při smažení nenechávejte spotřebič nikdy bez dozoru, olej se může vznítit a může tak dojít k požáru. Proto si dejte pozor na utěrky a zástěry.
- Není-li digestoř pravidelně a řádně čištěna, může dojít k požáru.
- Abyste zbavili vzduch v kuchyni pachů z vaření, zapněte digestoř na 15 minut po ukončení vaření nebo smažení
- Když se digestoř používá, zejména v kombinaci s plynovými vařiči, zajistěte, že prostředí je dobře odvětrávané čistým vzduchem.
- V prostředí, kde se digestoř používá, musí být zařízení na plyn nebo palivový olej, např. topná tělesa, topení, zcela izolována.
- Je-li v prostředí spotřebič na palivový olej nebo plyn, místnost musí být dostatečně odvětrávaná.
- Když je souběžně s digestoři v daném prostředí spuštěno i zařízení, které nenapájí elektrina, negativní tlak v místnosti musí být maximálně 0,4 mbar, aby se předešlo tomu, že digestoř zvrátí

odsávání jiného zařízení do místnosti.

- Digestoř nikdy nezapojujte do komínů používaných pro topení, nebo v kterém se objevují plameny. Při odvádění vzduchu se řiďte příslušnými směrnicemi.
- Při zapojení do komína použijte trubky o průměru 120 mm. Zapojení musí být co nejkratší s co nejméně ohyby.
- Na digestoř nezavěšujte snadno hořlavé materiály.
- Naše společnost nikdy nezodpovídá za problémy související s použitím v rozporu s výše uvedenými upozorněními.
- Není-li čištění provedeno v souladu s pokyny, hrozí nebezpečí vzniku požáru.
- Pod digestoři nevlambujte.
- Upozornění: Přístupné části se mohou při použití na vařiči zahřát.
- Při běžném použití se doporučuje, abyste svůj filtr čistili jednou měsíčně.

Návod k použití

Tento výrobek je určen pro domácí použití. Komerční použití není přípustné.

Výrobce nezodpovídá za žádné škody způsobené nesprávným použitím nebo manipulací.

Bezpečnost dětí

- Udržujte děti mimo tento výrobek, pokud je v provozu, nedovolte jim hrát si s výrobkem.
- Obalové materiály jsou nebezpečné pro děti. Obalové materiály uchovávejte na místě, kde na ně děti nemohou dosáhnout a zlikvidujte je v souladu se směrnicemi pro likvidaci odpadu.
- Elektrické výrobky jsou nebezpečné pro děti. Udržujte děti mimo dosah tohoto výrobku, pokud je v provozu, nedovolte jim hrát si s výrobkem.

Likvidace starého výrobku

Dodržování směrnice WEEE a o likvidaci odpadů:



Tento produkt splňuje směrnici EU WEEE (2012/19/EU). Tento výrobek nese symbol pro třídění, platný pro elektrický a elektronický odpad (WEEE). Tento produkt byl vyroben z vysoce kvalitních součástí a materiálů, které lze znovu použít a které jsou vhodné pro recyklaci. Produkt na konci životnosti nevyhazujte do běžného domácího odpadu. Odveďte ho do sběrného místa pro recyklaci elektrických a elektronických zařízení. Informace o

těchto sběrných místech získáte na místních úřadech.

Dodržování směrnice RoHS:

Produkt, který jste zakoupili splňuje směrnici EU RoHS (2011/65/EU). Neobsahuje žádné škodlivé ani zakázané materiály, které jsou směrnici zakázané.

Likvidace obalových materiálů

- Obalové materiály jsou nebezpečné pro děti. Obalové materiály uschovejte na bezpečném místě mimo dosah dětí. Obalové materiály výrobku jsou vyrobeny z recyklovatelných materiálů. Zlikvidujte je správně a tříděte je v souladu s pokyny pro likvidaci recyklovaného odpadu. Nelikvidujte je s běžným domácím odpadem.

2 Obecné informace

Přehled

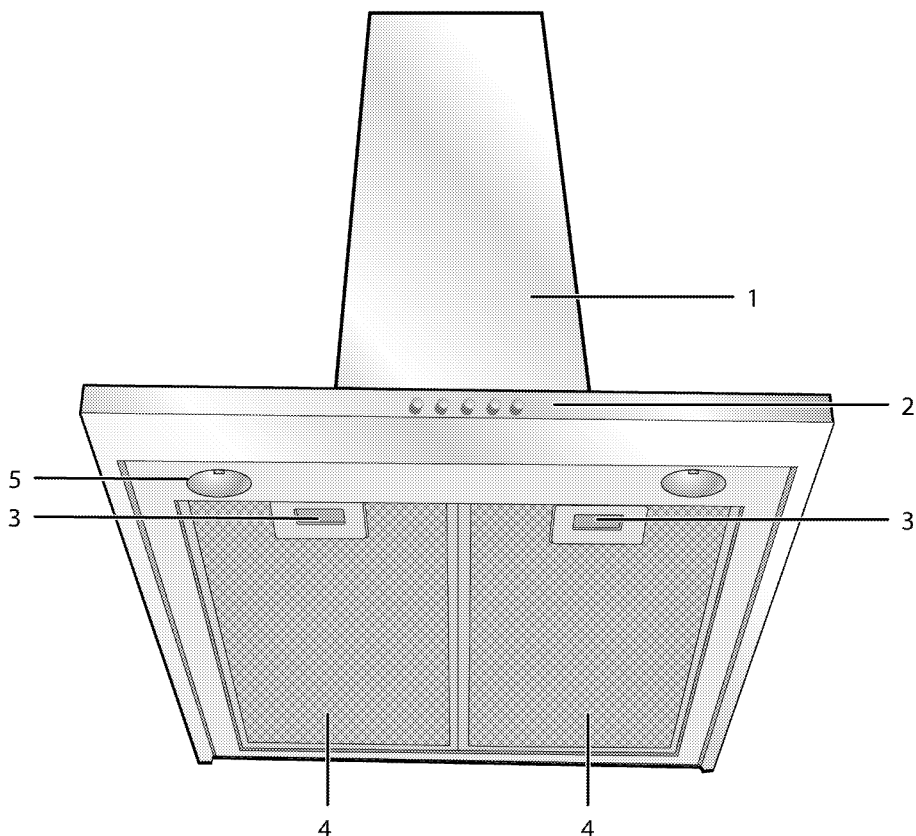

- 1 Digestoř
- 2 Ovládací panel
- 3 Zámek hliníkového filtru
- 4 Hliníkový filtr
- 5 Světlo

Předmět dodávky

i Dodávané příslušenství se může lišit podle modelu výrobku. Všechna příslušenství popisovaná v návodu k použití nemusí být součástí vašeho spotřebiče.

1.Návod k použití

2.Nástěnný konektor

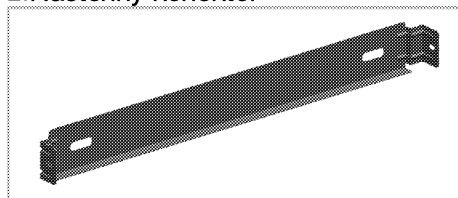

3.Komponent řídicí proudění vzduchu

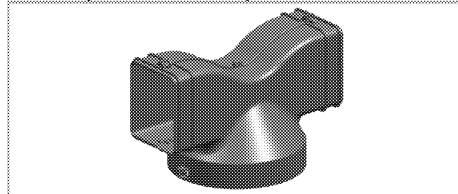

4. Adaptér komínu

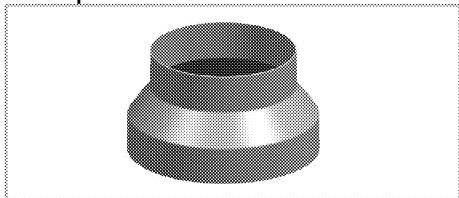

5. Ventily, které brání zpětnému proudění vzduchu

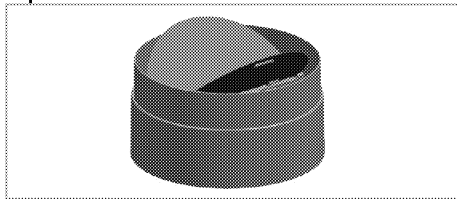

Technické údaje

Vnější rozměry (výška/šířka/hloubka)	min. 830 mm - max. 997 mm/598 mm/490 mm
Napětí/frekvence	220-240 V~1N; 50 Hz
Ovládání	3 úroveň + Posilovač
Sací výkon	730 m ³ /h
Celková spotřeba energie	max. 300 W
Průměr výstupního vzduchového potrubí	120-150 mm
ŽÁROVKA	
Typ žárovky	Led žárovka
Spotřeba žárovky	3 W
Max. výkon případné náhradní žárovky	max.2 x 4 W.Led žárovka /max.2 x 28 W.Halogenová žárovka
Napětí/frekvence žárovky	230 V ; 50/60 Hz
Typ krytu žárovky	GU10
Průměr/délka žárovky	50 mm /55 mm

i Technické parametry se mohou měnit bez předchozího upozornění za účelem zvyšování kvality výrobku.

i Obrázky v tomto návodu jsou informativní a nemusí se shodovat s vaším výrobkem.

i Hodnoty uvedené na značení výrobku nebo v jiných tištěných dokumentech dodávaných s výrobkem jsou dosaženy v laboratorních podmínkách v souladu s příslušnými normami. Podle provozních a okolních podmínek výrobku se tyto hodnoty mohou měnit.

3 Montáž

Instalaci výrobku svěřte nejbližšímu autorizovanému servisu. Zajistěte, aby elektrické a plynové instalace byly na místě, než přivoláte autorizovaný servis, aby byl výrobek připraven k provozu. Pokud nejsou, kontaktujte kvalifikovaného elektrikáře a instalátéra pro požadované úpravy.

i Za přípravu místa a elektrické a plynové instalace výrobku odpovídá zákazník.

! Výrobek musí být instalován v souladu se všemi místními elektrickými vyhláškami.

! Před instalací zkontrolujte případné vady na výrobku. Pokud nějaké objevíte, neinstalujte jej. Poškozené výrobky mohou ohrozit vaši bezpečnost.

! Varování: V případě, že nenainstalujete šrouby nebo upevňovací zařízení v souladu s pokyny, může dojít k úrazu elektrickým proudem.

Montáž

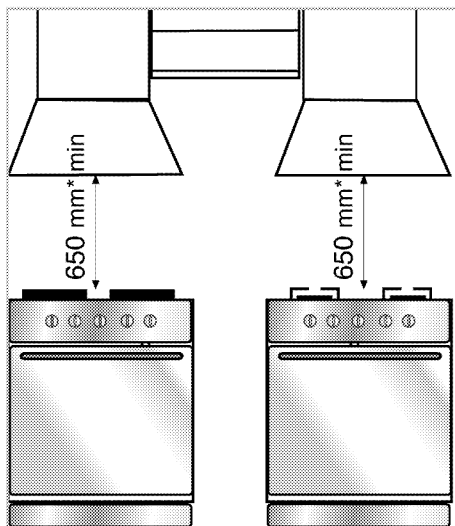

* min.

Mezi horní plochou varné desky a spodní hranou digestoře by měla být minimální vzdálenost 650 mm. Vzduch nesmí být odváděn z digestoře do komína, který je používán pro odvod spalin z jiných plynových či podobných zařízení. (Toto se netýká spotřebičů, ze kterých je vzduch odváděn zpět do místnosti)

Je nutno dodržovat předpisy regulující odvod vzduchu.

Elektrické zapojení

Zařízení je dodáváno s dvoužilovým napájecím kabelem a musí být zapojeno do sítě přes elektrický spínač s minimální vzdáleností mezi bipolárními kontakty 3 mm. Elektrické zapojení musí provést oprávněný elektrikář.

- Zařízení je nutno umístit tak, aby byl i po instalaci zachován snadný přístup k elektrickým zařízením (konektory, výstupy).

Instalace digestoře

i Všechny rozměry jsou v mm.

Níže jsou uvedeny nezbytné informace pro přípravu místa na instalaci digestoře. Digestoř musí být umístěna v ose spotřebiče, nad nějž je instalována. Mezi horní plochou varné desky a spodní hranou digestoře by měla být minimální vzdálenost 650 mm. Při instalaci digestoře proveďte následující kroky.

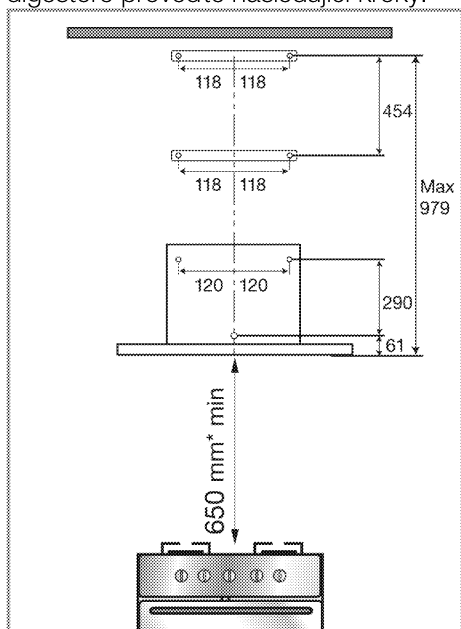

1. Spotřebič vycentrujte a na stěnu vyznačte osu o výšce uvedené na obrázku výše. Tuto osu použijte jako referenční a podle výše uvedených rozměrů vyvrtejte otvory o velikosti podle hmoždinek, které naleznete v balení.
2. Zasuňte do těchto otvorů plastové hmoždinky dodané v balení. Zkontrolujte, zda konektory odtažového komínu odpovídají těmto otvorům.

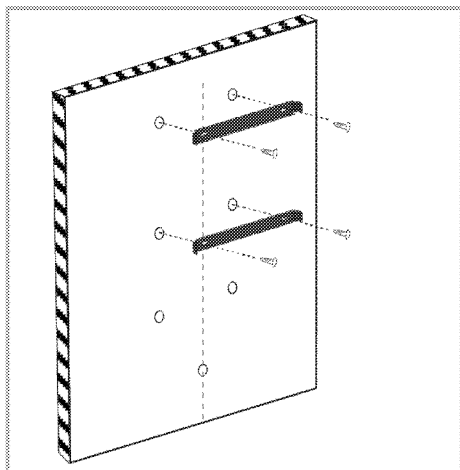

3. Podle obrázku výše upevněte stěnový kus do příslušných otvorů, pomocí dvou upevňovacích šroubů, které jsou součástí balení.
4. Nasadte digestoř na zeď a vyrovnejte ji pomocí otvorů A. Vyjměte z digestoře hliníkové filtry. Na vnitřní straně nasadte a upevněte šroubem zadní desku digestoře přes otvor B, podle obrázku níže. Digestoř musí být vyrovnaná s horní deskou linky.

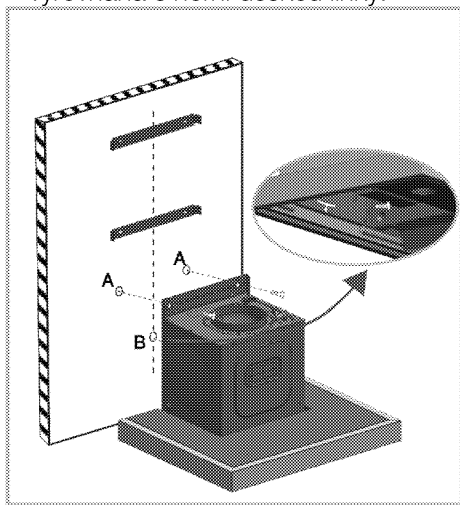

5. Podle obrázku níže je nutno nainstalovat kryt (C) jako ochranu před zpětným tahem komínu.

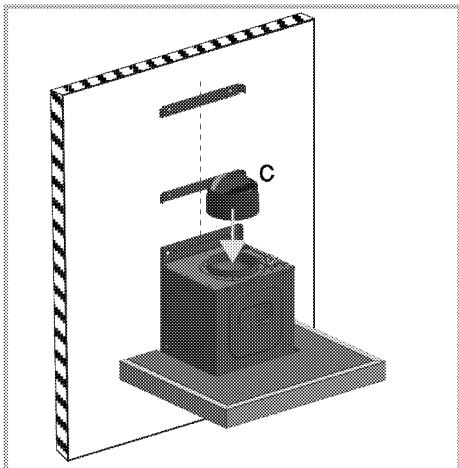

6. Pro připojení do komína:

Při montáži s připojením do odtahového komína prochází odváděný vzduch přes hliníkové filtry a poté odchází přes spojovací potrubí.

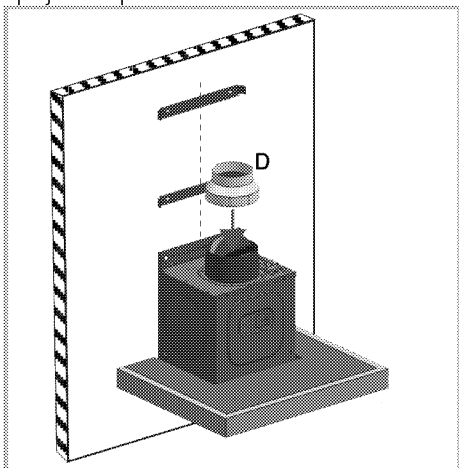

V tom případě je nutno na díl C nasadit spojovací kus D, jak je vidět na obrázku výše.

i Spojovací kus D použijte pouze, má-li spojovací potrubí do odtahového komína průměr 120 mm. Při použití spojovacího potrubí o průměru 150 mm nemusíte spojovací kus D použít, neboť spojovací potrubí E připojíte přímo ke krytu C.

7. Připojte jeden konec spojovacího potrubí E ke spojovacímu kusu a druhý konec připojte k odtahovému komínu. Spojovací potrubí E zakoupíte v servisním středisku nebo v obchodě

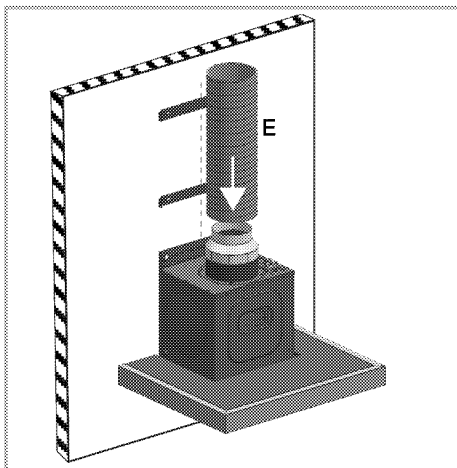

Potrubí kouřovodu by mělo být vyrobeno ze žáruvzdorného plastového materiálu. Při použití flexibilního spojovacího potrubí mějte na vědomí, že ostré rohy a zúžení budou bránit plynulému nasávání vzduchu. Digestoř se nikdy nesmí připojovat ke komínu, do kterého je vyvedeno jiné zařízení.

i Spojovací potrubí do komína nesmí mít průměr větší než 120-150 mm.

8. Vnitřní cirkulace (s uhlíkovým filtrem)

Při použití vnitřní cirkulace prochází pohlcovaný vzduch olejovými a

uhlíkovými filtry, v nichž se eliminuje zápach a poté je odváděn přes směrový kus a větrací mřížky na bocích komínového kusu zpět do místnosti.

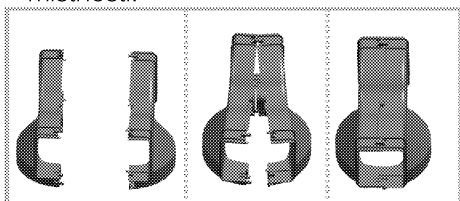

Nejprve podle obrázku sestavte směrový kus, který je dodáván ve dvou samostatných částech. Nasadte směrové kusy na boční díly podle obrázku. Podle obrázku níže nasadte směrový díl na kryt (C) jako ochranu před zpětným tahem komínu. Při použití bez komína postupujte podle níže uvedených kroků. Spojovací potrubí E a přípojovací prvky F zakoupíte v autorizovaném servisním středisku nebo v obchodě.

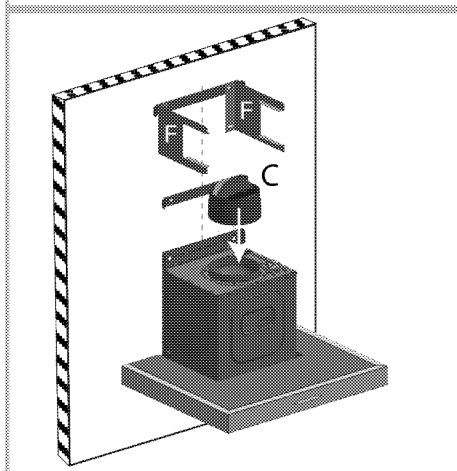
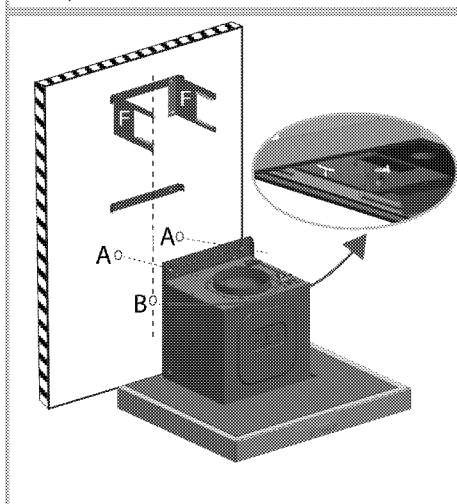
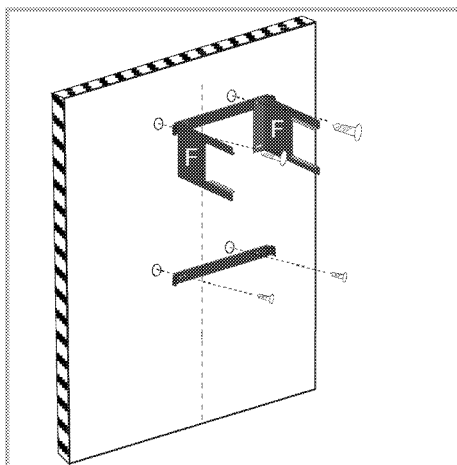
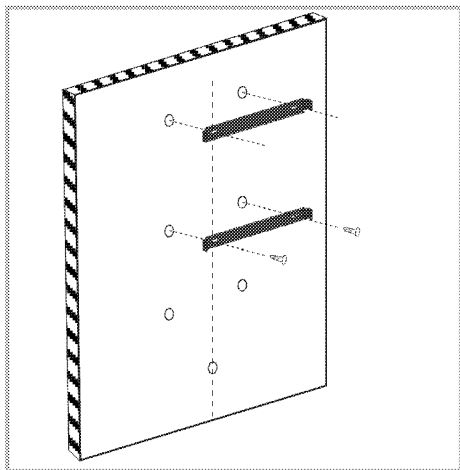

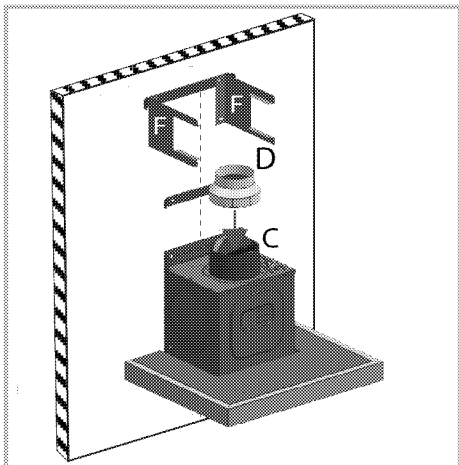

9. Hliníkové filtry sejměte podle zobrazení níže.

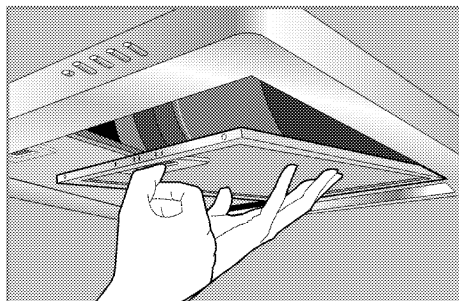

10. Nainstalujte uhlíkový filtr podle následujícího obrázku.

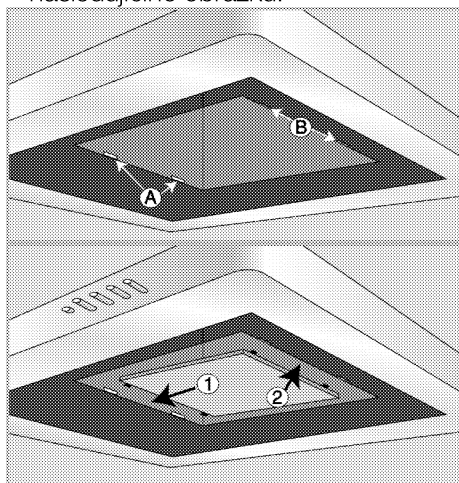
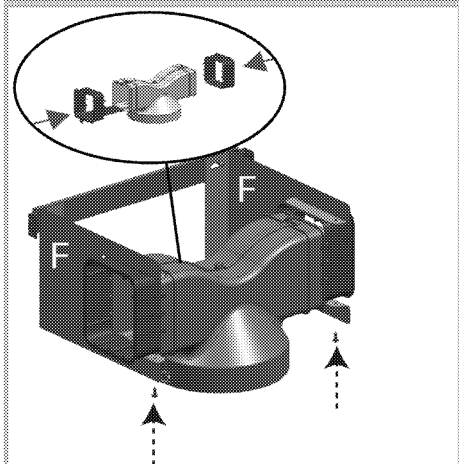

Znovu nasadte hliníkové filtry.

11. Instalace odtahového komínu

Pro instalaci horního odtahového komínu nejprve nasadte horní rohy do horního spojovacího dílu a poté komínový díl připevněte pomocí šroubů, jak je vidět na obrázku níže.

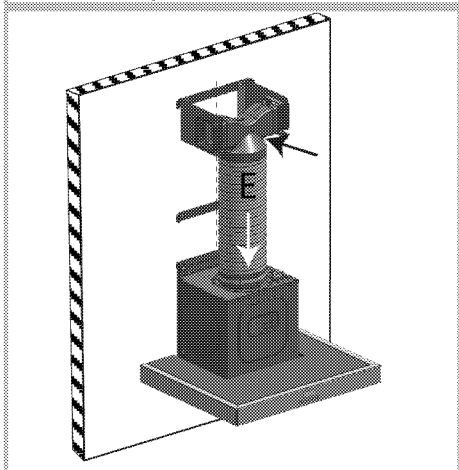

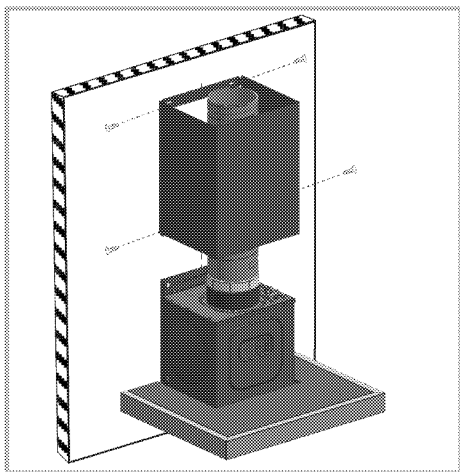

Chcete-li nainstalovat spodní odtahový komín, protáhněte komín lehkým vysunutím z obou stran a zajistěte jej v otvorech, jak je zobrazeno výše.

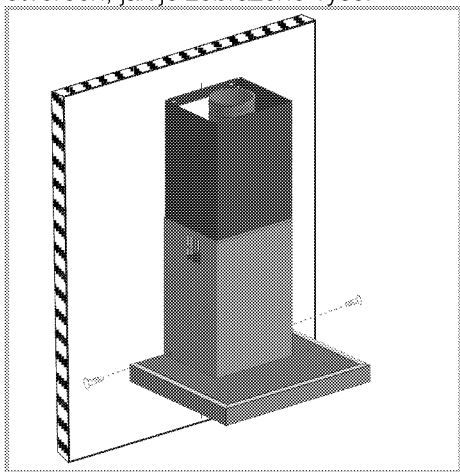

Nasaďte jej do digestoře pomocí dvou otvorů ve spodních rozích spodního odtahového komínu.

Digestoř můžete používat dvěma způsoby:

1. Zapojení do komína

Pára je odváděna do komína, potrubím zajištěným potrubím na digestoři spojovacím kroužkem. Průměr kouřovodu musí odpovídat průměru spojovacího kroužku. Aby vzduch mohl snadno horizontálně vedeným potrubím odcházet z místnosti, mělo by být potrubí vedeno v mírném sklonu nahoru (cca 10°).

i Pokud je součástí digestoře uhlíkový filtr, je třeba jej demontovat.

2. Použití bez zapojení do komína

Vzduch je přes uhlíkový filtr odváděn do místnosti. Uhlíkový filtr se používá, pokud není k dispozici žádný odtahový komín nebo pokud není možné se k existujícímu komínu připojit.

- Nainstalujte uhlíkový filtr podle uvedeného popisu instalace.

Budoucí přeprava

- Ušchovejte si originální karton od výrobku a přepravujte výrobek v něm. Dodržujte pokyny na kartonu. Pokud nemáte originální karton, zabalte výrobek do bublin nebo silného kartonu a pevně oblepte páskou.

i Nevkládejte žádné předměty na výrobek a posouvejte jej ve svislé poloze.

i Zkontrolujte vzhled výrobku, zda neobsahuje škody, k nimž mohlo dojít při přepravě.

4 Obsluha digestoře

Digestoř je vybavena motorem s různými nastaveními rychlosti.

Abyste dosáhli lepšího výkonu, doporučujeme v normálních podmínkách použít nízké rychlosti a vysoké rychlosti v případě zintenzivnění pachu a výparů.

MODEL A

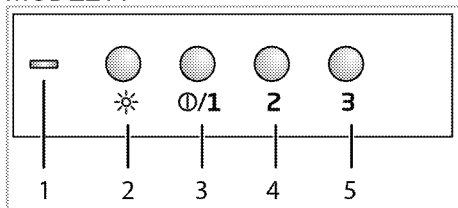

- 1 Výstražná kontrolka
- 2 Světelné tlačítko
- 3 Tlačítko zapnout/vypnout / Rychlost 1
- 4 Rychlost 2
- 5 Rychlost 3

MODEL B

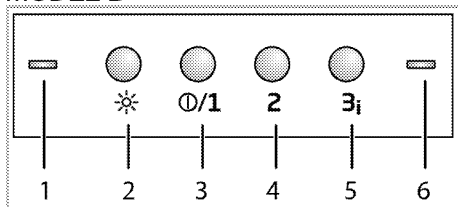

- 1 Výstražná kontrolka
- 2 Světelné tlačítko
- 3 Tlačítko zapnout/vypnout / Rychlost 1
- 4 Rychlost 2
- 5 Rychlost 3/booster
- 6 Výstražná kontrolka

Obsluha digestoře

1. Digestoř zapnete stisknutím tlačítka zap./vyp.
2. Pro změnu rychlosti stiskněte tlačítka Rychlost2 a Rychlost3.

i Nikdy netiskněte dvě tlačítka najednou. Pokud k tomu dojde, aktivuje se vyšší rychlost.

i Pokud nebudou stisknuta žádná tlačítka, produkt pracuje víc než 6 hodin.

Výstražná kontrolka

Zapnutí a vypnutí (Rychlost1): Zelená
Rychlost 2: Oranžový
Rychlost 3: Červená
booster: Červená (plynule bliká v intervalu 0,5 sek.)

Režim automatického vypnutí (pro A a B)

1. Když produkt pracuje na určité úrovni, najednou stiskněte tlačítka 2 a 3. A podržte je na dobu delší 2 s. Aktivuje se režim automatického vypnutí, výstražná kontrolka se rozblíká v nastavené barvě.
2. Produkt bude pracovat dalších 20 minut při nastavené úrovni a potom se automaticky vypne.

i Pokud stisknete kterékoli tlačítko úrovně, s výjimkou tlačítka světla, režim automatického vypnutí se zruší.

Aktivace intenzivního větracího režimu (booster) (pro model B)

Na dobu delší 2 s stiskněte a podržte tlačítko Rychlost 3 Aktivuje se intenzivní ventilační režim a bude aktivní maximálně po dobu 10 minut. Po 10 minutách bude pokračovat v režimu Rychlost 3.

i Během intenzivní ventilace se rozblíká výstražná kontrolka č. 1.

Je-li během intenzivní ventilace stisknuto některé z tlačítek rychlosti, potom bude provoz pokračovat v nastavené rychlosti.

Vypnutí digestoře

1. Když je digestoř spuštěna při určité rychlosti, stiskněte tlačítko Vypnout.

Obsluha světla

1. Světlo spustíte stisknutím příslušného tlačítka.

Vypnutí světla

1. Světlo vypnete opětovným stisknutím příslušného tlačítka.

i Tlačítko Vypnout nevypne světlo, pouze zastaví provoz digestoře.

Režim vzduchového filtru (pro model B)

1. Na dobu delší 5 s stiskněte a podržte tlačítko Rychlost 2

» Aktivuje se režim vzduchového filtru. Výstražná kontrolka (6) se rozblíká oranžově.

2. Režim vzduchového filtru se spustí na 10 minut při úrovni rychlosti 1 a potom se během hodiny zastaví na 50 minut. Nedojde-li k vypnutí režimu vzduchového filtru, bude fungovat i nadále 10 minut a každou hodinu během 24 hodin se zastaví na 50 minut.

i Režim vzduchového filtru můžete využít k odstranění zápachu, při použití nízké rychlosti.

Vypnutí režimu vzduchového filtru (pro model B)

1. Režim vzduchového filtru vypněte stisknutím a přidržením tlačítka Rychlost2 na 5 sekund.

i Zatímco je režim vzduchového filtru aktivní, když produkt zapnete a vypnete, režim vzduchového filtru bude fungovat dokud neuplyne 24 hodin. Pro zrušení stiskněte a podržte tlačítko rychlosti 2 na 5 sekund.

i Dojde-li k výpadku zatímco je režim vzduchového filtru aktivní, program se zruší.

Varování - Plný filtr (model B)

Výstražná kontrolka se rozblíká po každých 100 hodinách práce. Vyčistěte filtr. Výstražná kontrolka se po čištění neresetuje automaticky.

Upozornění na plný filtr se resetuje stisknutím libovolného tlačítka a kontrolka zhasne.

i Když se na digestoři objeví upozornění na plný filtr, upozornění se v případě výpadku neresetuje. Při obnovení napájení bude kontrolka i nadále upozorňovat, bude blikat červeně.

5 Údržba a péče

Obecné informace

Životnost výrobku se prodlouží a případné problémy se omezí, pokud je výrobek pravidelně čištěn.

! Odpojte zařízení od napájení, než začnete s údržbou a čištěním. Hrozí riziko zásahu elektrickým proudem!

- Výrobek po každém použití pečlivě vyčistěte. Takto snadněji odstraníte nečistoty z pečení, které se takto nebudou při příštím použití přístroje dále připalovat.
- Pro čištění přístroje nejsou potřeba žádná zvláštní čistidla. Výrobek omyjte vodou s mycím přípravkem a hadříkem nebo houbou a osušte ji suchým hadrem.
- K čištění nerezových ploch a rukojeti nepoužívejte čistidla obsahující kyselinu nebo chlorid. K otření těchto částí použijte měkký hadřík s tekutým rozpouštědlem (ne brusným) a dávejte pozor, abyste čistili jedním směrem.

i Povrch se může poškodit vlivem některých saponátů nebo čistících materiálů.

Nepoužívejte agresivní saponáty, čistící prášek/mléko ani ostré předměty při čištění.

i Na čištění nepoužívejte parní čističe.

Hliníkový filtr

Tento filtr zachytává částice oleje ve vzduchu. **Při běžném použití se doporučuje, abyste svůj filtr čistili jednou měsíčně.** Nejprve sejměte hliníkové filtry. Filtry opláchněte ve vodě s čistícím prostředkem a po uschnutí je vložte zpět. Hliníkové filtry mohou díky

mytí postupně měnit barvu. To je normální a filtr nemusíte vyměňovat.

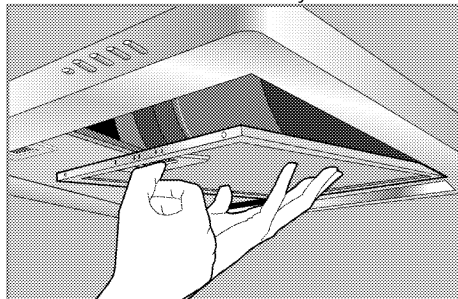

i Hliníkové filtry můžete mýt také v myčce na nádobí.

Vyjměte hliníkové filtry.

1. Zasuňte hliníkový filtr.
2. Filtr lehce snižte a vysuňte. Jinak byste mohli filtr ohnout.
3. Po omytí proveďte výše uvedené kroky v obráceném pořadí.

Uhlíkový filtr (použití bez komínu)

i Uhlíkový filtr nikdy nemyjte.

Při běžném použití je vyměňujte jednou za každé 4 měsíce. **Uhlíkové filtry získáte v autorizovaných servisech.**

Montáž uhlíkového filtru

1. Vyjměte hliníkové filtry
2. Po vyjmutí filtrů zasuňte flexibilní krátké hroty uhlíkového filtru, které jsou součástí produktu do digestoře, do otvoru A, ve směru 1.

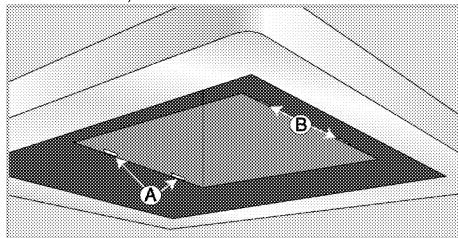

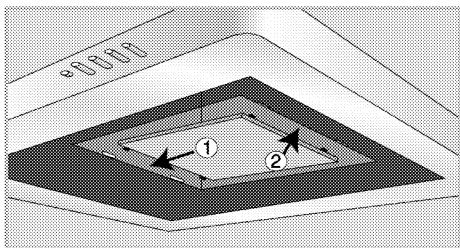

3. Dlouhé tvrdé hroty na druhé straně uhlíkového filtru zasuňte do otvoru B ve směru 2.

4. Zkontrolujte, zda jsou oba konce uhlíkového filtru zasunuté pevně.

Výměna žárovky

! Před výměnou žárovky trouby zkontrolujte, zda je výrobek odpojen a vychladl, aby nedošlo k úrazu elektrickým proudem. Je-li horká, nechte ji vychladnout. Horké povrchy mohou způsobovat popáleniny!

i Přečtěte si technické údaje lampy *Technické údaje, strana 10*. Žárovky v troubě získáte od autorizovaného servisního pracovníka.

i Poloha žárovky se může lišit proti obrázku.

i Žárovka použitá v tomto spotřebiči není vhodná k osvětlení místností. Zamyšleným účelem této žárovky je pomoci uživateli vidět na potraviny.

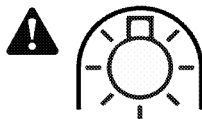

Použit pouze s halogenovou žárovkou nebo halogenidovou výbojkou s vlastním stíněním.

1. Světlo vyjměte stisknutím jeho usazení ve směru hodinových ručiček (1) a potom ho vyjměte otočením proti směru hodinových ručiček.

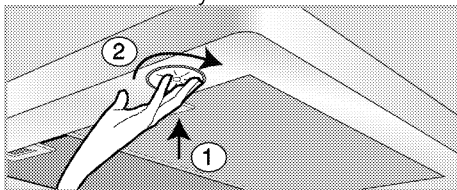

2. Nové světlo vložte otočením ve směru hodinových ručiček.

3. Když je světlo na místě, ozve se "kliknutí".

6 Odstraňování potíží

Výrobek neodsává

- Hlavní pojistka je vadná nebo uvolněná. >>> *Zkontrolujte pojistky v pojistkové skříni. Pokud je to nutné, vyměňte je nebo znovu aktivujte.*
- Výrobek není zapojen do zásuvky. >>> *Zkontrolujte zapojení zástrčky.*
- Tlačítko rychlosti nemusí být nastavené. >>> *Stiskněte požadované tlačítko rychlosti.*
- Elektrína je odpojená. >>> *Zkontrolujte, zda je připojená elektrína. Zkontrolujte pojistky v pojistkové skříni. Pokud je to nutné, vyměňte je nebo znovu aktivujte.*

Světlo digestoře nefunguje.

- Je vadná žárovka v digestoři. >>> *Vyměňte žárovku v digestoři.*
- Elektrína je odpojená. >>> *Zkontrolujte, zda je připojená elektrína. Zkontrolujte pojistky v pojistkové skříni. Pokud je to nutné, vyměňte je nebo znovu aktivujte.*



Pokud nemůžete odstranit poruchu ani poté, co jste postupovali podle pokynů obsažených v této části, obraťte se na autorizovaného servisního pracovníka nebo prodejce, u něhož jste výrobek zakoupili. Nikdy se nepokoušejte opravovat vadný výrobek sami.



ZÁKAZNICKÉ CENTRUM BEKO

BEKO SPÓLKA AKCYJNA, organizační složka, Bucharova 1423/6, 158 00 Praha 5 - Stodůlky

7 dní v týdnu od 8:00 do 18:00

poradí nebo pomůže vyřešit záruční, případně pozáruční opravy výrobků Beko

tel. kontakt	222 525 222
tel. kontakt	800 350 333
e-mail	zakaznickecentrum@bekosa.cz
online objednávka opravy spotřebiče	www.bekocr.cz
5 let záruky - podmínky a registrace	www.bekocr.cz

ZÁRUČNÍ PODMÍNKY ČR

- a) Platný a čitelný prodejní doklad, který obsahuje datum prodeje, model spotřebiče a označení prodejce, opravňuje uživatele využít záruku na výrobek v souladu s ustanoveními Občanského zákoníku, v platném znění.
- b) Není-li stanoveno jinak, je záruční doba na výrobek 24 měsíců. Začíná plynout ode dne převzetí věci kupujícím vyjma případu, kdy je nutné uvedení do provozu oprávněnou firmou. V tom případě začne záruční doba plynout ode dne uvedení výrobku do provozu.

Výrobky vyžadující odborné zapojení: plynové a kombinované sporáky a varné desky, dále všechny spotřebiče, které nejsou vybaveny přírodním elektrickým kabelem zakončeným vidlicí. Zapojení spotřebiče je službou hrazenou zákazníkem. Potvrzení je nutné uschovat. Dovozece nezodpovídá za poškození či škody vzniklé chybnou instalací nebo chybným zapojením výrobku.

- c) Záruka vyplývající z těchto záručních podmínek může být uplatněna pouze na území České republiky a týká se pouze a výhradně spotřebičů dovezených do ČR prostřednictvím naší společnosti, BEKO SPÓLKA AKCYJNA, organizační složka, Bucharova 1423/6, 158 00 Praha 5 - Stodůlky, která je oficiálním zastoupením značky Beko pro Českou republiku.
- d) Záruka je poskytována kupujícím (konečnému spotřebiteli) v souladu se zákonem č. 634/1992 Sb., o ochraně spotřebitele v platném znění, na výrobek sloužící běžnému používání v domácnosti. Výrobek není určen k průmyslovému použití a poskytování služeb. Spotřebiče, které nejsou používány v domácnosti, nejsou předmětem záruky (hotelová, školská a restaurační zařízení, úklidové firmy atd.)
- e) Práva ze zodpovědnosti za vady výrobku se uplatňují u prodávajícího. Záruční oprava se vztahuje výhradně na závady, které vzniknou v době platnosti záruční lhůty a to výrobní vadou. Takto vzniklé závady je oprávněn odstranit pouze autorizovaný servis.

O odstranění vad výrobku v záruční lhůtě je kupující oprávněn požádat prodejce nebo **Zákaznické centrum Beko** na telefonním čísle: 222 525 222, 800 350 333 nebo online na <https://www.bekocr.cz/objednavka-opravy-spotrebice>

- f) Zákazník musí pro objednání opravy nahlásit datum zakoupení, model spotřebiče, výrobní a produktové číslo, které se nachází na výrobním štítku každého spotřebiče. Bez nahlášení těchto údajů nebude moci být požadavek zákazníka na bezplatnou opravu vyřešen. Zákazník je také dále povinen poskytnout autorizovanému servisu součinnost potřebnou k ověření existence případně odstranění reklamované vady.

- g) Při návštěvě servisního technika kupující prokáže existenci záruky předložením čitelného prodejního dokladu nebo certifikátu 5 let záruky Beko. Po provedení záruční opravy jsou autorizovaná servisní střediska nebo prodávající povinni vydat kupujícímu čitelnou kopii opravného listu nebo doklad o uplatnění práva záruky a době trvání opravy. Po dobu záruky je kupující povinen uschovávat veškeré doklady související s koupí a servisem výrobku.
Opravní list slouží k prokázání práv kupujícího, proto je ve vlastním zájmu kupujícího si zkontrolovat před podpisem veškeré údaje. Záruční lhůta se v případech, kdy závada znemožnila používání výrobku, prodlužuje o dobu, kdy kupující uplatnil nárok na záruční opravu u autorizovaného střediska až do dne převzetí opraveného výrobku.
- h) Výrobek musí být instalován a provozován podle návodu k obsluze a platných norem. Funkce chladniček, mrazniček a jejich kombinací je zaručena při okolní teplotě od +10°C do +32°C.
- i) Touto zárukou nejsou dotčena práva kupujícího, která se ke koupi věci váží podle zvláštních právních předpisů.
- j) Společnost BEKO SPÓLKA AKCYJNA, organizační složka, Bucharova 1423/6, 158 00 Praha 5 – Stodůlky nabízí spotřebitelům na vybrané modely prodlouženou záruku vcelkové délce trvání 5 let. Předmětem této nadstandardní záruky je bezplatné odstraňování výrobních vad po dobu následujících 36 měsíců od skončení zákonné dvouleté záruční lhůty. Podmínkou získání certifikátu prodloužené záruky je splnění veškerých podmínek uvedených na www.bekoccr.cz.
O odstranění vad výrobku v prodloužené záruční lhůtě je kupující oprávněn požádat Zákaznické centrum Beko na telefonním čísle: 222 525 222, 800 350 333 nebo online na <https://www.bekoccr.cz/objednavka-opravy-spotrebice>.
Při opravě v rámci prodloužené záruky je uživatel povinen autorizovanému servisu předložit platný certifikát prodloužené záruky a prodejní doklad.
- k) V době trvání prodloužené záruky bude oprávněná reklamacie řešena opravou nebo dodáním náhradního dílu. V případě neodstranitelné vady zajistí dopravce přímo u zákazníka výměnu výrobku za nový. Nárok na výměnu uplatňuje zákazník po zaslání všech potřebných dokladů (platný certifikát, doklad o zakoupení, vyjádření servisního technika) na e-mail reklamacie@bekosa.cz nebo poštou na adresu BEKO SPÓLKA AKCYJNA, organizační složka, Bucharova 1423/6, 158 00 Praha 5 – Stodůlky. Spotřebitel nemá právo v průběhu prodloužené záruky na vrácení kupní částky. Uplatnění práva na bezplatné odstraňování výrobních vad podléhá zde uvedeným všeobecným záručním podmínkám.

Právo na uplatnění záruky zaniká pokud:

- Není výrobek používán v souladu s návodem;
- Došlo k mechanickému poškození výrobku cizím zaviněním, při nesprávné údržbě nebo jiným zanedbáním péče o výrobek;
- Byl na výrobku proveden neodborný zásah neoprávněnou osobou;
- Plynové spotřebiče nebo spotřebiče s napájením 400V nebyly uvedeny do provozu odbornou firmou;
- Došlo k mechanickému poškození při přepravě;
- Je vada způsobená vnějšími podmínkami, jako jsou např. poruchy v elektrické síti nebo vadná bytová instalace, nevhodnými provozními podmínkami, poškození živlem;
- Je výrobek vadný z důvodu použití neoriginálního příslušenství a náhradních dílů;
- Kuchyňská linka, do které je výrobek zabudovaný, nespĺňuje potřebné technické parametry;
- Záruka se dále nevztahuje na preventivní údržbu popsanou v návodu k obsluze, popřípadě závady způsobené nevhodnou manipulací, na opotřebením vzniklé běžným používáním, na mechanické poškození skleněných a plastových komponentů;
- Záruka se nevztahuje na návštěvu technika za účelem poradenství, preventivní kontrolu stavu spotřebiče, výměnu náhradního dílu, který nevyžaduje odborný zásah, záměna směru otevírání dveří chladniček a sušiček.



Digestor

Používateľská príručka

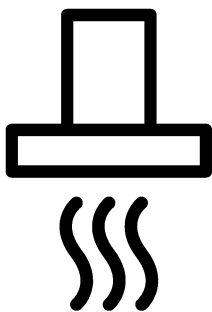

SK

Túto príručku si prečítajte ako prvú!

Vážený zákazník,

Ďakujeme, že ste si vybrali výrobok Beko. Dúfame, že sa dočkáte tých najlepších výsledkov od výrobku, vyrobeného vo vysokej kvalite a s najmodernejšími technológiami. Preto vám odporúčame, aby ste si túto používateľskú príručku a iné sprievodné dokumenty prečítali pred použitím výrobku celé a aby ste si ich odložili pre referenciu v budúcnosti. Ak rúru prevediete na inú osobu, dajte tejto osobe aj užívateľskú príručku. Riad'te sa všetkými varovaniami a informáciami užívateľskej príručky.

Pamätajte si, že táto užívateľská príručka sa môže vzťahovať aj na niektoré ďalšie modely. Rozdiely medzi modelmi sú v príručke presne vymedzené.

Vysvetlivky k symbolom

V celej užívateľskej príručke sa používajú nasledujúce symboly:



Dôležité informácie alebo užitočné tipy pre používanie.



Výstrahy pred nebezpečnými situáciami týkajúce sa ohrozenia života a majetku.



Výstrahy pred zásahom elektrickým prúdom.



Výstrahy pred nebezpečenstvom požiaru.



Výstrahy pred horúcimi povrchmi.



Arçelik A.Ş.
Karaağaç caddesi No:2-6
34445 Sütlüce/Istanbul/TURKEY
Made in TURKEY

<u>1</u>	<u>Dôležité pokyny týkajúce sa bezpečnosti a životného prostredia</u>	<u>4</u>
	Všeobecná bezpečnosť	4
	Elektrická bezpečnosť	5
	Bezpečnosť produktu	6
	Zamýšľané použitie	7
	Bezpečnosť detí	7
	Likvidácia starého výrobku	8
	Likvidácia obalového materiálu	8
<u>2</u>	<u>Všeobecné informácie</u>	<u>9</u>
	Prehľad	9
	Obsah dodávky	9
	Technické parametre	10
<u>3</u>	<u>Montáž</u>	<u>11</u>
	Inštalácia	11
	Budúca preprava	16
<u>4</u>	<u>Prevádzka digestora</u>	<u>17</u>
<u>5</u>	<u>Údržba a starostlivosť</u>	<u>19</u>
	Všeobecné informácie	19
	Výmena svietidla	20
<u>6</u>	<u>Riešenie problémov</u>	<u>21</u>

1 Dôležité pokyny týkajúce sa bezpečnosti a životného prostredia

Táto časť obsahuje bezpečnostné pokyny, ktoré vám pomôžu predísť riziku zranenia a poškodenia majetku. Porušenie týchto pokynov môže viesť k zrušeniu záruky.

Všeobecná bezpečnosť

- Tento spotrebič nesmie byť používaný deťmi vo veku menej ako 8 rokov a osobami so zníženými fyzickými, zmyslovými alebo duševnými schopnosťami alebo osobami s nedostatkom skúseností a znalostí, ak nie sú pod dozorom zodpovednej osoby alebo ak nedostanú pokyny týkajúce sa bezpečného používania spotrebiča alebo nerozumejú možným rizikám. Deti sa so spotrebičom nesmú hrať. Čistenie a užívateľská údržba stroja nesmie byť vykonávaná deťmi bez dozoru.
- **Nebezpečenstvo otravy!**
Kým je spotrebič v prevádzky, dochádza k odsávaniu vzduchu z celej domácnosti. Ak sa nezabezpečí náležité vetranie, odpadové a toxické plyny uvoľňované v dôsledku

horenia budú nasávané späť do domu prostredníctvom ťahu komína. Spotrebič neprevádzkujte spolu so zdrojmi, ktoré môžu emitovať toxické plyny a vytvárať vzduchový ťah (kachle na drevo, plyn, olej a uhlie, ohrievače vody, čajníky atď.).

- Náležitosť vetrania a ťahu komína si v budove vždy nechajte skontrolovať autorizovanými osobami.
- Spotrebič nie je určený na použitie osobami (vrátane detí) so zníženými fyzickými, sensorickými alebo duševnými schopnosťami alebo bez nedostatku skúseností, bez toho, aby im boli poskytnuté informácie týkajúce sa použitia a obsluhy spotrebiča osobou zodpovednou za ich bezpečie.
Na malé deti je potrebné dávať pozor, aby sa zaistilo, že sa so spotrebičom nehrajú. Čistenie a údržba nesmie byť vykonávané deťmi bez dozoru.

- Inštalačné a opravárske úkony vždy zverujte do rúk **autorizovaného servisného technika**.. Výrobca nebude zodpovedný za škody, ktoré majú pôvod v postupoch, ktoré vykonajú neoprávnené osoby.
- Ak je výrobok chybný alebo ak má akékoľvek viditeľné poškodenie, nepoužívajte ho.
- Po každom použití sa uistite, že je výrobok vypnutý.
- Ak výrobok dáte niekomu inému na osobné využitie alebo využitie z druhej ruky, mali by ste mu dať aj návod na použitie, štítky produktov a ďalšie relevantné dokumenty a súčasti.
- Výrobok musí namontovať kvalifikovaná osoba podľa platných predpisov. V opačnom prípade záruka stratí platnosť.

Elektrická bezpečnosť

- Ak chcete produkt pripraviť na používanie, v prvom rade je potrebné pripraviť miesto inštalácie a elektrickú kabeláž. Neskôr sa môžete obrátiť na najbližší autorizovaný servis.
- Ak má produkt poruchu, nemal by sa obsluhovať, kým

- ho neopraví autorizovaný servisný technik. Hrozí riziko zásahu elektrickým prúdom!
- Digestor nikdy nepripájajte skôr, ako sa dokončí inštalácia.
- Zástrčky sa nikdy nedotýkajte mokrymi rukami! Neodpájajte ťahaním za kábel; vždy odpájajte uchopením za zástrčku.
- Počas procesov montáže, údržby, čistenia a opravy musíte výrobok odpojiť zo siete.
- Ak je napájací kábel poškodený, musí byť vymenený výrobcom alebo jeho servisným zástupcom alebo podobne kvalifikovanou osobou, aby sa predišlo nebezpečenstvu.
- Napájací kábel nikdy nepripájajte do siete v blízkosti sporákov. V prípade roztavenia by kábel mohol byť príčinou vzniku požiaru.
- Všetky práce na elektrických zariadeniach a systémoch môžu vykonávať iba autorizovaní kvalifikovaní odborníci.
- V prípade akéhokoľvek poškodenia vypnite prístroj a

- odpojte ho od sieťového zdroja. Aby ste tak urobili, vypnite poistky v domácnosti.
- Uistite sa, že prúdová hodnota poistky je kompatibilná s výrobkom.
 - Výrobok nikdy neumývajte vodou! Hrozí riziko zásahu elektrickým prúdom!

Bezpečnosť produktu

- Výška medzi spodným povrchom digestora a horným povrchom varnej dosky nesmie byť menšia ako 650 mm.
- Ak sa svetlo digestora ponechá zapnuté dlhší čas, nedotýkajte sa ho. Horúce svietidlá vás môžu popáliť.
- Nikdy neprevádzkujte výrobok bez olejového filtra. Keď je výrobok v prevádzke, neodstraňujte filtre.
- Nedovoľte, aby pod výrobkom vznikol veľký plameň. V opačnom prípade sa častice olejového filtra môžu vznietiť a spôsobiť požiar.
- Varné platne zapnite po umiestnení hrncov a panvíc. V opačnom prípade nárast teploty môže zdeformovať určité časti produktu.

- Kým odstránite hrnce alebo panvice, vypnite varné platne.
- Pod digestor neumiestňujte horľaviny.
- Výrobok nevystavujte pôsobeniu otvoreného ohňa pod ním. Mohlo by dôjsť k vznieteniu oleja nahromadeného vo filtri. Výrobok neprevádzkujte bez filtra.
- Sporák počas smaženia nikdy neponechávajte bez dozoru, pretože olej môže vzbĺknúť a vriaci olej môže zapríčiniť požiar. Preto dávajte pozor na tkaniny a záclony.
- Ak sa digestor pravidelne a náležitým spôsobom nečistí, môže dôjsť k požiaru.
- Ak chcete po dovarení zbaviť kuchyňu zápachov a pár, digestor ponechajte zapnutý ešte 15 minút po dokončení varenia či smaženia.
- V miestnosti je nutné zabezpečiť vhodné odvetranie pri použití digestora súbežne s používaním zariadenia na plyn alebo iné palivá. (Netýka sa spotrebičov, ktoré iba vypúšťa vzduch späť do miestnosti).

- V prostredí, kde sa používa digestor, musí byť vývod exhalátov zo zariadení na palivový olej alebo plyn (napr. ohrievače miestnosti) dokonale izolovaný a zariadenie musí byť hermetického typu.
- Ak sa v priestore nachádza zariadenie na palivový olej alebo plyn, miestnosť sa musí dostatočne vetrať.
- Ak sa v prostredí, kde sa nachádza digestor, používa zariadenie napájané z iného ako elektrického zdroja, podtlak v miestnosti musí byť maximálne 0,4 mbar, aby sa zabránilo tomu, že digestor bude vracat' odvádzané exhaláty z druhého zariadenia späť do miestnosti.
- Digestor nikdy nepripájajte ku komínom používaným pre ohrievače, odpadový plyn alebo so stúpajúcimi plameňmi. Pokiaľ ide o odvádzanie výstupného vzduchu, dodržiavajte miestne nariadenia.
- Pri pripájaní ku komínu používajte rozvody s priemerom 120 mm. Pripojenie rozvodov musí byť čo najkratšie s čo najmenším počtom zalomení.
- Na rukoväť digestora nevešajte ľahko zápalné a horľavé materiály.
- Naša spoločnosť nepreberá zodpovednosť za problémy vyvstávajúce z používania v rozpore s vyššie uvádzanými výstrahami.
- Ak nie je čistenie vykonané v súlade s pokynmi, hrozí nebezpečenstvo vzniku požiaru.
- Pod digestorom neflambujte.
- Upozornenie: Prístupné časti sa môžu pri použití na variči zahriať.
- Pri bežnom používaní vám odporúčame filter čistiť raz mesačne.

Zamýšľané použitie

Tento výrobok je navrhnutý na používanie v domácnosti. Komerčné využitie nie je prípustné. Výrobca nebude zodpovedný za žiadne škody spôsobené nesprávnym používaním alebo manipuláciou.

Bezpečnosť detí

- Držte deti mimo dosahu výrobku, keď pracuje a

nedovoľte deťom, aby sa s výrobkom hrali.

- Obalové materiály sú pre deti nebezpečné. Obalové materiály uchovávajte na miestach, kde na ne deti nemôžu dosiahnuť a roztriedte a zlikvidujte ich v súlade s predpismi o likvidácii odpadu.
- Elektrické výrobky sú pre deti nebezpečné. Držte deti mimo dosahu výrobku, keď pracuje a nedovoľte deťom, aby sa s výrobkom hrali.

Likvidácia starého výrobku

V súlade so smernicou o odpadoch z elektrických a elektronických zariadení a zneškodňovaní odpadov:



Tento produkt je v súlade so smernicou o odpadoch z elektrických a elektronických zariadení EÚ (2012/19/EÚ)

Tento produkt obsahuje symbol triedeného odpadu pre odpadové elektrické a elektronické vybavenie (WEEE). Tento produkt bol vyrobený z vysoko kvalitných častí a

materiálov, ktoré môžu byť znovu použité a sú vhodné na recykláciu. Na konci životnosti odpad z produktu neodstraňujte s bežným odpadom z domácnosti ani s iným odpadom. Recyklujte ho v zbernom mieste určenou na recykláciu elektrického a elektronického vybavenia. Pre zistenie informácií o zberných miestach kontaktujte miestne úrady.

V súlade s Obmedzením používania niektorých nebezpečných látok v elektronických a elektrických zariadeniach:

Tento produkt bol zakúpený v súlade so smernicou o odpadoch z elektrických a elektronických zariadení EÚ (2011/65/EÚ) Neobsahuje žiadne nebezpečné alebo zakázané materiály špecifikované smernicou.

Likvidácia obalového materiálu

- Obalové materiály sú pre deti nebezpečné. Obalové materiály uchovávajte na bezpečnom mieste, mimo dosahu detí. Obalové materiály výrobku sú vyrobené z recyklovateľných materiálov. Riadne ich zlikvidujte a roztriedte v súlade s pokynmi na recykláciu odpadu. Nelikvidujte ich spolu s bežným odpadom z domácnosti.

2 Všeobecné informácie

Prehľad

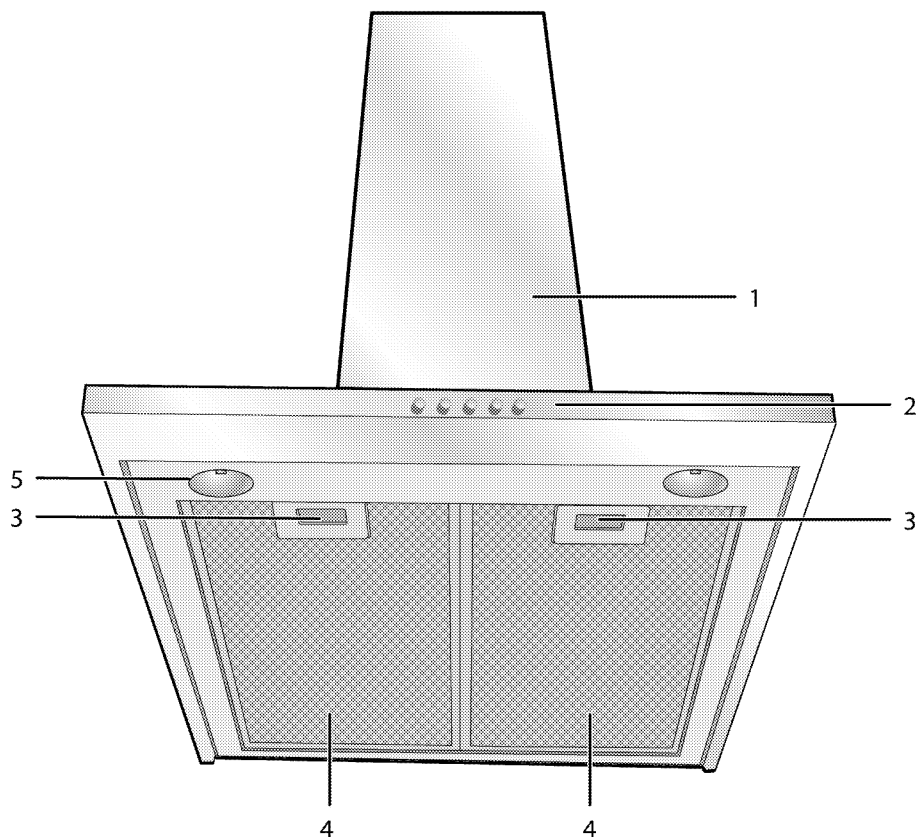

- 1 Teleso digestora
- 2 Ovládací panel
- 3 Zámka hliníkového filtra
- 4 Hliníkový filter
- 5 Svetlo

Obsah dodávky

i Dodané príslušenstvo sa môže odlišovať v závislosti od modelu produktu. Všetko príslušenstvo popísané v používateľskej príručke sa s vaším produktom nemusí dodávať.

1. Používateľská príručka

2. Prípojka k stene

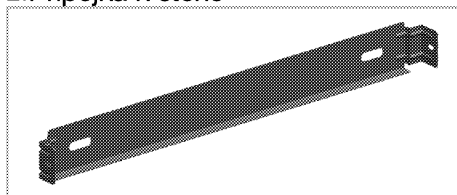

3. Komponent na usmernenie vzduchu

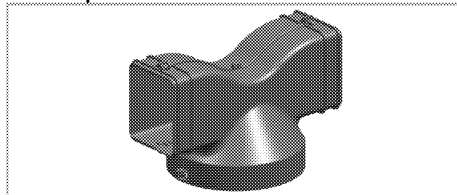

4.Adaptér na pripojenie ku komínu

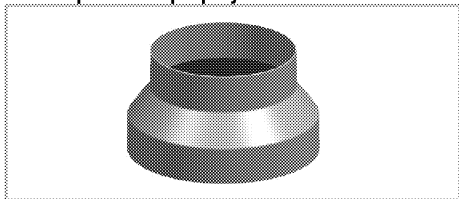

5.Ventily na predchádzanie spätnému toku vzduchu

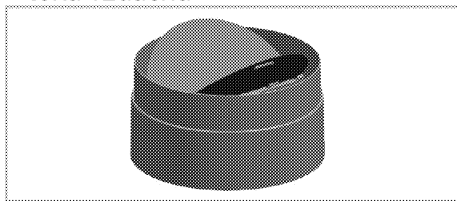

Technické parametre

Vonkajšie rozmery (výška/šírka/hĺbka)	min. 830 mm - max. 997 mm/598 mm/490 mm
Napätie/frekvencia	220-240 V~1N; 50 Hz
Ovládanie	3 úroveň + Posilňovač
Odsávací výkon	730 m ³ /h
Celkový príkon	max. 300 W
Priemer potrubia na vývod vzduchu	120-150 mm
SVIETIDLO	
Typ svietidla	Led
Spotreba elektrickej energie svietidla	3 W
Max. výkon potenciálneho náhradnej žiarovky	max.2 x 4 W.Led /max.2 x 28 W.Halogénové
Napätie/frekvencia svietidla	230 V ; 50/60 Hz
Typ pätice svietidla	GU10
Priemer/dĺžka svietidla	50 mm /55 mm

- i** Technické parametre sa môžu zmeniť bez predchádzajúceho upozornenia na účely zlepšenia kvality výrobku.
- i** Obrázky v tejto príručke sú schematické a nemusia sa úplne zhodovať s vaším výrobkom.

- i** Hodnoty uvedené na označeniach na výrobku alebo v iných tlačенých dokumentoch dodávaných spolu s výrobkom boli získané v laboratórnych podmienkach podľa príslušných noriem. V závislosti od prevádzkových podmienok a podmienok okolitého prostredia výrobku sa tieto hodnoty môžu líšiť.

3 Montáž

Ohľadom montáže výrobku sa obráťte na najbližšieho autorizovaného servisného technika. Uistite sa, že privody elektriny sú na svojom mieste skôr, ako zavoláte autorizovaného servisného technika, aby pripravil výrobok na prevádzku. Ak nie, zavolajte kvalifikovaného elektrikára a inštalátora, aby vykonal potrebné prípravy.

i Príprava miesta a montáž privodov elektriny pre výrobok je na zodpovednosti zákazníka.

! Výrobok musí byť namontovaný v súlade so všetkými miestnymi elektrickými nariadeniami.

! Pred montážou vizuálne skontrolujte, či na výrobku nie sú žiadne závady. Ak sú, výrobok nemontujte. Poškodené výrobky predstavujú riziko pre vašu bezpečnosť.

! Varovanie: V prípade, že nenainštalujete skrutky alebo upevňovacie zariadenia v súlade s pokynmi, môže dôjsť k úrazu elektrickým prúdom.

Inštalácia

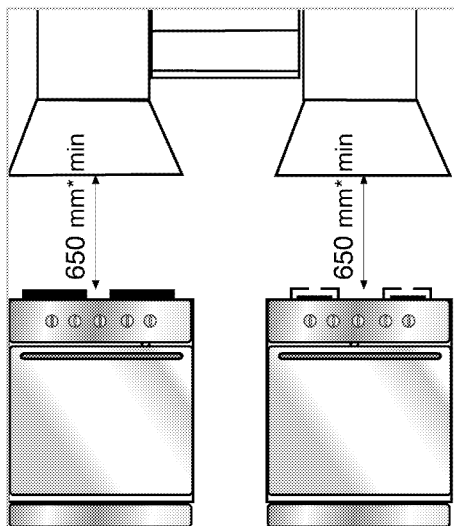

* min.

Minimálna vzdialenosť medzi hornou plochou varnej dosky a spodnou plochou odsávača pár musí byť najmenej 650 mm.

Vzduch odsávaný cez odsávač nesmie prechádzať do komína, ktorý používajú iné spotrebiče na plyn alebo iné palivo. (To neplatí pre zariadenia, ktoré len fúkajú vzduch späť do miestnosti) Musia byť dodržiavané predpisy o odvádzaní vzduchu.

Elektrická pripojenie

Toto zariadenie, vyrábané s dvojlínkovým napájacím káblom, musí byť pripojené k sieti pomocou elektrického vypínača s najmenšou vôľou 3 mm medzi bipolárnymi kontaktnými vedeniami. Elektrické pripojenie dajte urobiť kvalifikovanému elektrikárovi.

- Spotrebič nainštalujte tak, aby po inštalácii bolo možné ľahko dosiahnuť elektrickú prípojku (zástrčka, zásuvka).

Inštalácia odsávača pár

i Rozmery sú uvedené v mm.

Nasledujúca časť obsahuje informácie potrebné na prípravu miesta pre inštaláciu odsávača.

Odsávač pár musí byť inštalovaný nad stredovou osou varného spotrebiča. Minimálna vzdialenosť medzi hornou plochou varnej dosky a spodnou plochou odsávača musí byť najmenej 650 mm. Pri inštalácii odsávača postupujte podľa nasledujúcich krokov.

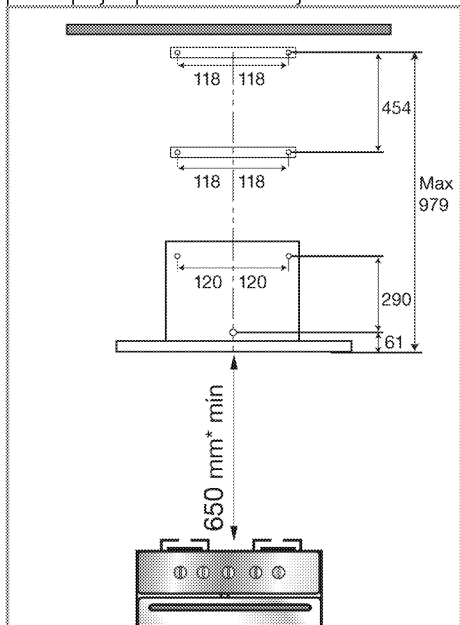

1. Zacentrujte varný spotrebič, nakreslite osovú čiaru v rovnakej výške ako je čiaru na obrázku. Potom vezmite osovú čiaru ako referenciu a podľa rozmerov vyššie vyvrtajte otvory, ktorých rozmery budú v súlade s úchytnými dodanými s výrobkom.
2. Vložte plastové zátky, ktoré sú dodané v balení, do týchto otvorov. Skontrolujte, či prípojky komína zodpovedajú týmto otvorom alebo nie.

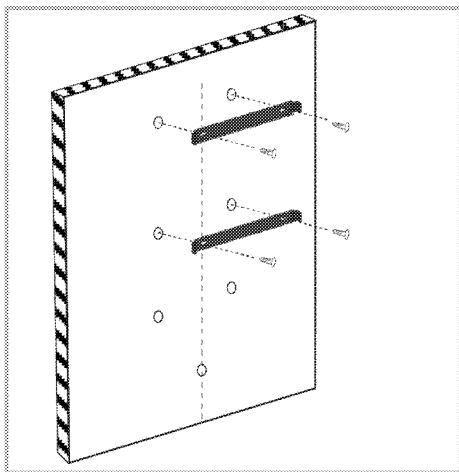

3. Ako je znázornené na obrázku vyššie, pripevnite nástenné úchyty s ich príslušnými otvormi pomocou dvoch upevňovacích skrutiek dodaných s príslušenstvom.

4. Pripevnite odsávač na stenu jeho centrováním cez otvory A. Vyberte hliníkové filtre odsávača. Na vnútornej strane pripevnite zadnú dosku odsávača cez otvor B pomocou skrutky, ako je znázornené na obrázku nižšie. Pri upevňovaní zabezpečte, aby odsávač bol rovnobežný k počítadlu.

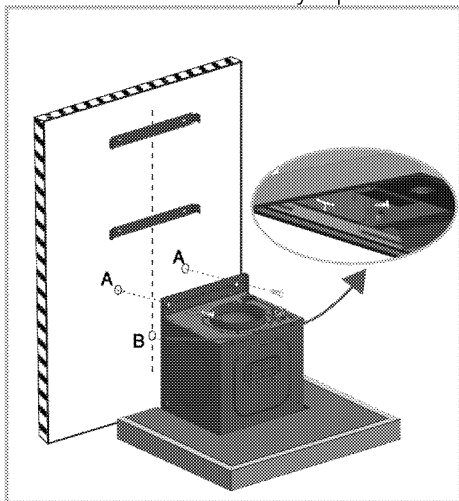

5. Ako je vidieť na obrázku nižšie, umiestnite kryt (C) - ktorý zabraňuje obrátenému toku vzduchu - k výstupu komína.

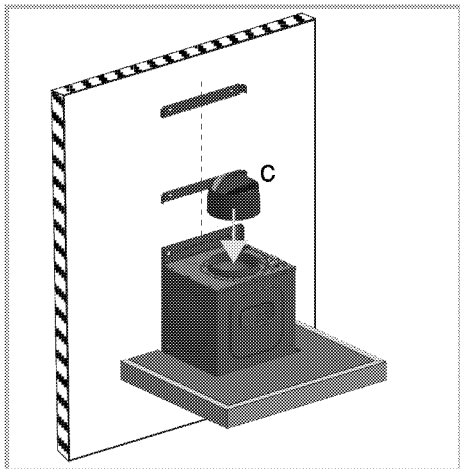

6. Na pripojenie komína postupujte takto:

Pri inštalácii pripojenia komína bude nasávaný vzduch prechádzať cez hliníkové filtre a bude odvádzaný von cez spojovaciu rúru.

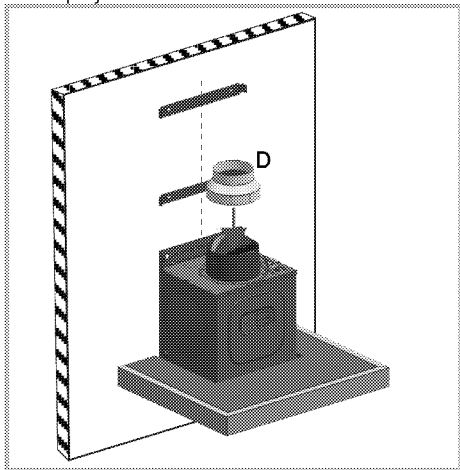

Ak sa použije táto poloha pripojenia, umiestni sa adaptér D na pripojenie komína na časť C, ako je znázornené na obrázku vyššie.

i Adaptér D na pripojenie komína sa použije len vtedy, keď priemer komínovej spojovacej rúry je 120 mm. Ak je priemer komínovej spojovacej rúry 150 mm, nebudete musieť používať adaptér D na pripojenie komína, a preto budete musieť pripojiť jeden koniec komínovej spojovacej rúry E priamo na kryt C.

7. Pripojte jeden koniec komínovej spojovacej rúry E k adaptéru na pripojenie komína a druhý koniec umiestnite do komína. Od autorizovaného servisu alebo na trhu môžete dostať komínovú spojovaciu rúru E od autorizovaného servisu alebo na trhu.

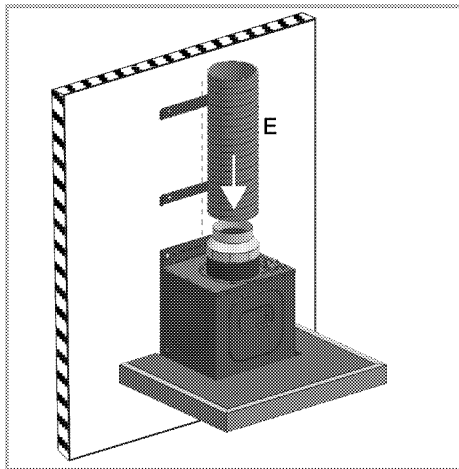

Mali by ste sa uistiť, že použité komínové spojovacie potrubie je vyrobené z nehorľavého plastu. Pri použití pružnej spojovacej rúry je potrebné vziať do úvahy, že ostré rohy a prudké kontrakcie budú mať negatívny dopad na nasávanie vzduchu. Odsávač nesmie byť nikdy pripojený ku komínu, ku ktorému už bolo pripojené iné zariadenie.

i Spojovacia rúra by nemala byť väčšia ako 120-150 mm; v opačnom prípade to bude brániť správne pripojeniu komína.

8. Vnútorý obeh (použitie s uhlíkovým filtrom)

V polohe vnútorného obehu pôjde vzduch nasávaný z prostredia cez hliníkové filtre a uhlíkové filtre, kde je zápach eliminovaný, a bude prechádzať cez komponent pre smerovanie vzduchu, nakoniec sa privedie späť do prostredia cez vetracie mriežky na strane komínovej rímsy.

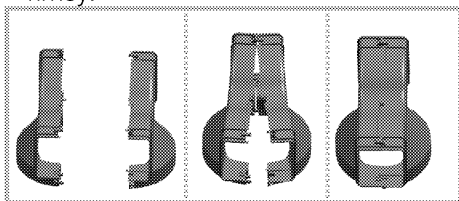

Namontujte komponent na smerovanie vzduchu, ktorý je k dispozícii z dvoch samostatných častí, ako je znázornené na obrázku. Pri použití bez komína postupujte podľa nižšie uvedených krokov. Od autorizovaného servisu alebo na trhu môžete dostať komínovú spojovaciu rúru E a pripojovacie prvky F.

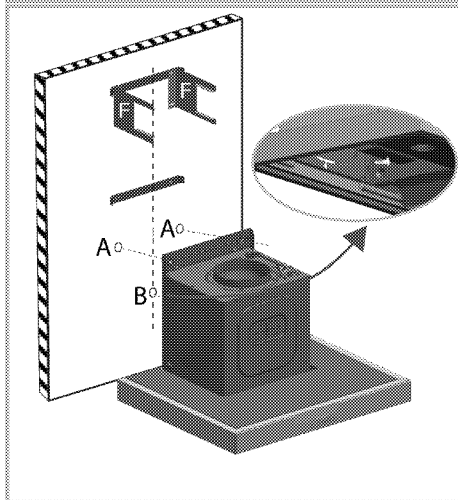
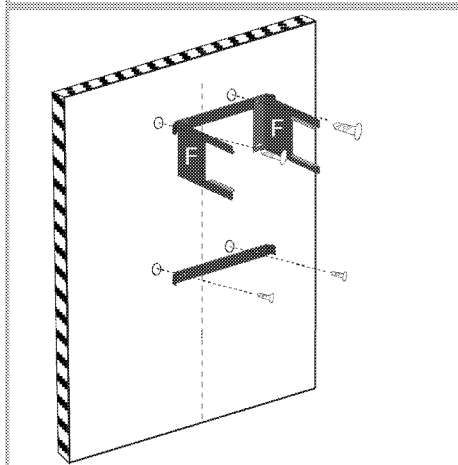
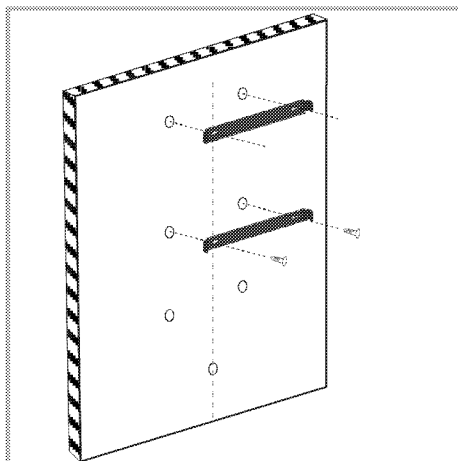

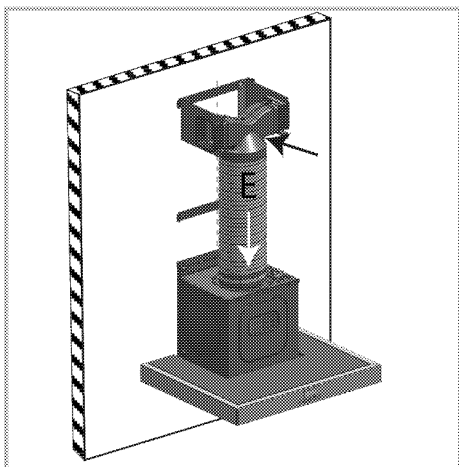
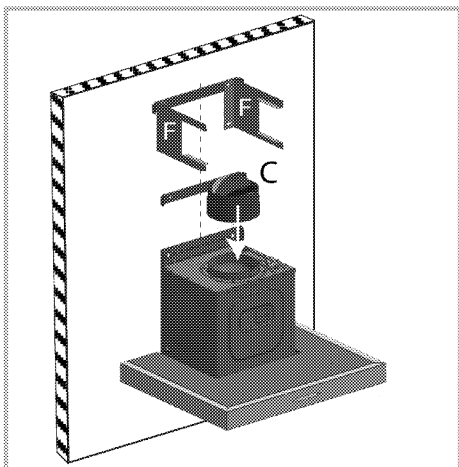

9. Vyberte hliníkové filtre, ako je uvedené nižšie.

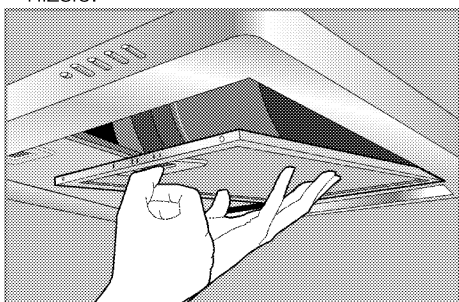
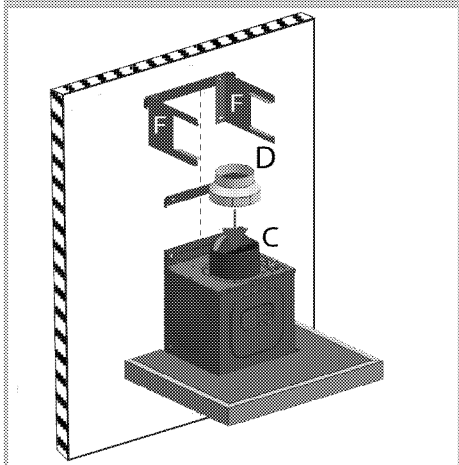

10. Nainštalujte uhlíkový filter podľa nasledujúceho obrázka.

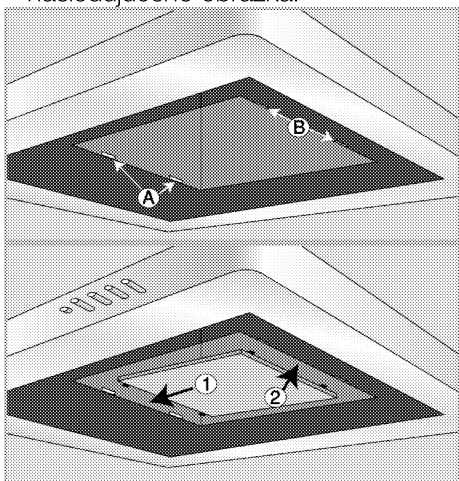
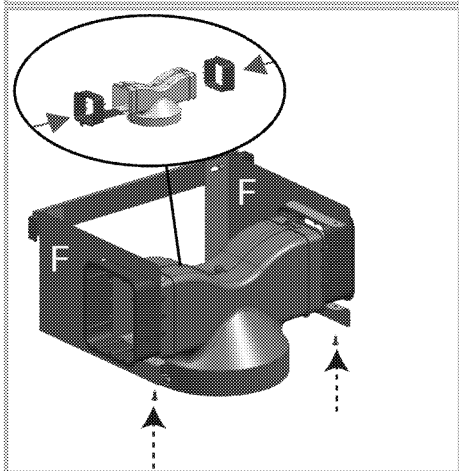

Nainštalujte hliníkové filtre naspäť.

11. Inštalácia komína

Ak chcete nainštalovať hornú časť komína, umiestnite jej horné rohy na hornú stenovú prípojku a pomocou skrutiek pripievajte komín k stenovej prípojke, ako je znázomené na obrázku nižšie.

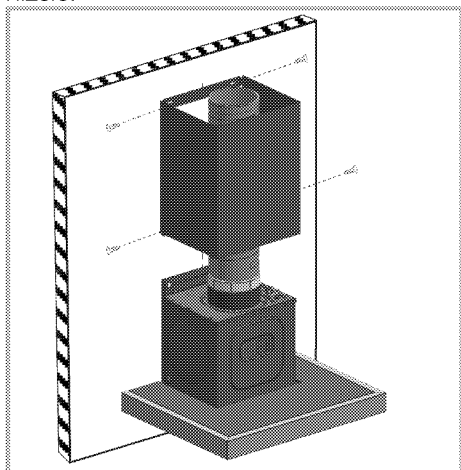

Na inštalovanie dolnej časti komína roziahnite komín miernym ťahom z oboch strán a zaistite ho na sloty hornej časti komína, ako je znázornené na obrázku vyššie.

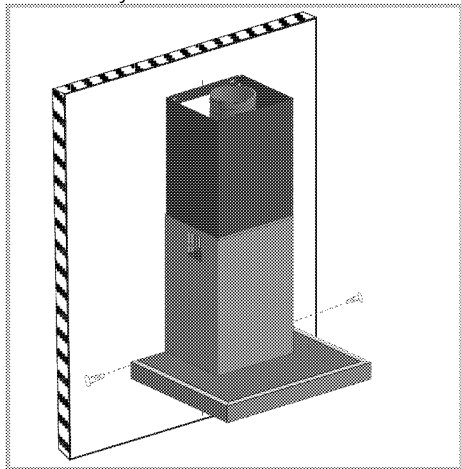

Pripievajte ju k odsávaču cez dva otvory na dolných rohoch dolnej časti komína.

Odsávač môžete používať dvoma spôsobmi:

1 - Použitie s pripojeným komínom

Para sa odvádza pomocou komínovej rúry, ktorá je pripevnená k pripojovaciemu kruhu na odsávači. Priemer komínovej rúry by mal byť rovnaký ako pripojovacieho kruhu. Aby mohol vzduch ľahko vychádzať von z miestnosti v horizontálnom usporiadaní, rúra by mala byť mierne naklonená nahor (približne 10°).

i Ak je na vašom odsávači inštalovaný uhlíkový filter, pri používaní odsávača s komínom ho odstráňte.

2- Použitie bez pripojeného komína

Vzduch je filtrovaný cez uhlíkový filter a vracia sa do miestnosti. Uhlíkový filter sa používa, keď v dome nie je žiadny komín, alebo ak nie je možné inštalovať komínovú rúru.

- Uhlíkový filter nainštalujte, ako je popísané v časti inštalácie.

Budúca preprava

- Odložte si pôvodnú krabicu z výrobku a výrobok prepravujte v nej. Postupujte podľa pokynov na krabici. Ak nemáte pôvodnú krabicu, výrobok zabaľte do bublinkového obalu alebo do hrubého kartónu a bezpečne ho zalepte páskou.

i Na výrobok nekladte žiadne predmety a presúvajte ho vo vzpriamenej polohe.

i Skontrolujte celkový vzhľad výrobku, či neobsahuje akékoľvek poškodenie, ktoré sa mohlo vyskytnúť pri preprave.

4 Prevádzka digestora

Digestor je vybavený motorom s nastaviteľnými premenlivými otáčkami. V záujme optimálneho výkonu vám za normálnych okolností odporúčame používať nízke otáčky a vysoké otáčky zvoliť len v prípade intenzívnych zápachov a výparov.

MODEL A

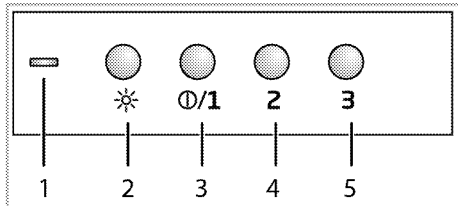

- 1 Výstražná kontrolka úrovne
- 2 Tlačidlo svetidla
- 3 Tlačidlo zap./vyp. /Rýchlosť 1
- 4 Rýchlosť 2
- 5 Rýchlosť 3

MODEL B

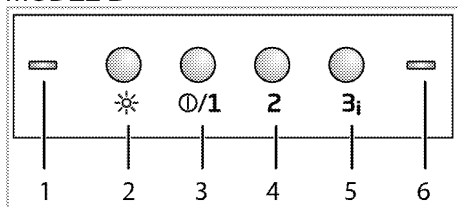

- 1 Výstražná kontrolka úrovne
- 2 Tlačidlo svetidla
- 3 Tlačidlo zap./vyp. /Rýchlosť 1
- 4 Rýchlosť 2
- 5 Rýchlosť 3/posilňovač
- 6 Výstražné svetlo

Prevádzka digestora

1. Ak chcete zapnúť digestor, stlačte vypínacie tlačidlo.
2. Ak chcete zmeniť rýchlosť, stlačte tlačidlo Rýchlosť 2 a Rýchlosť 3.

i Nikdy nestláčajte dve tlačidlá súčasne. V opačnom prípade sa aktivuje vyššia z rýchlostí.

i Ak nestlačíte žiadne tlačidlá, výrobok zostane v prevádzke viac ako 6 hodín.

Indikátor úrovne výstražnej kontroly úrovne

Zapnutie a vypnutie (rýchlosť 1): Zelené

Rýchlosť 2: Oranžová

Rýchlosť 3: Červené

Posilňovač: Červená (kontinuálne bliká v 0,5 s intervaloch)

Režim automatického vypnutia (pre A a B)

1. Keď sa produkt prevádzkuje na ľubovoľnej úrovni, súčasne stlačte tlačidlá 2 a 3. A podržte dlhšie ako 2 sekundy. Aktivuje sa režim automatického vypnutia a výstražná kontrolka úrovne bude blikáť príslušnou farbou podľa zvolenej rýchlosti.
2. Výrobok zostane v prevádzke 20 minút pri nastavenej úrovni a potom sa automaticky vypne.

i Ak stlačíte ľubovoľné tlačidlo úrovne okrem tlačidla svetidla, režim automatického vypnutia napájania sa zruší.

Aktivácia režimu intenzívnej ventilácie (posilňovač) (pre model B)

Tlačidlo Rýchlosť 3 podržte stlačené dlhšie ako dve sekundy. Aktivuje sa režim intenzívnej ventilácie a zostane aktívny maximálne 10 minút.

Po 10 minútach bude spotrebič pokračovať v prevádzke v polohe rýchlosti 3.

- i** Počas intenzívnej ventilácie bude blikať výstražná kontrolka úrovne 1..

Ak sa počas intenzívnej ventilácie stlačí ľubovoľné tlačidlo, prevádzka bude pokračovať pri zvolenej úrovni rýchlosti.

Vypnutie digestora

1. Keď sa digestor prevádzkuje pri určitej rýchlosti, stlačte vypínacie tlačidlo.

Obsluha svietidla

1. Ak chcete zapnúť svietidlo, stlačte tlačidlo svietidla.

Vypnutie svietidla

1. Ak chcete vypnúť svietidlo, znova stlačte tlačidlo svietidla.

- i** Vypínacie tlačidlo nevypne svietidlo, len zastaví činnosť digestora.

Režim vzduchového filtra (pre model B)

1. Tlačidlo Rýchlosť 2 podržte stlačené dlhšie ako 5 sekúnd.
» Aktivuje sa režim vzduchového filtra. Výstražná kontrolka (6) bude blikať naoranžovo.
2. Režim vzduchového filtra zostane v prevádzke 10 minút na rýchlostnej úrovni 1 a následne sa zastaví na 50 minút danej hodiny. Ak režim vzduchového filtra nevypnete, každú hodinu bude 10 minút pracovať a 50 minút zostane v nečinnosti po celkové obdobie 24 hodín.

- i** Režim vzduchového filtra je možné použiť na odstránenie zápachu z domácnosti pri dlhodobom používaní nízkej rýchlosti.

Vypnutie režimu vzduchového filtra (pre model B)

1. Režim vzduchového filtra vypnete stlačením a podržaním tlačidla Rýchlosť 2 na 5 sekúnd.

- i** Kým je režim vzduchového filtra aktívny, pri zapnutí a vypnutí výrobu režim vzduchového filtra zostane aktívny až do uplynutia doby 24 hodín. Ak chcete operáciu zrušiť, podržte tlačidlo rýchlosti 2 stlačené 5 sekúnd.

- i** Kým je aktívny režim vzduchového filtra, program sa zruší v prípade výpadku dodávky elektrického prúdu.

Výstraha naplnenia filtra (pre model B)

Výstražná kontrolka bude blikať po každých 100 hodinách prevádzky. Vyčistíte filter. Výstražná kontrolka sa po vyčistení neresetuje automaticky. Výstraha naplnenia filtra sa resetuje stlačením ľubovoľného tlačidla a kontrolka zhasne.

- i** Keď digestor vydá výstrahu naplnenia filtra, výstraha sa v prípade výpadku dodávky elektrickej energie neresetuje. Po obnovení dodávky elektrickej energie bude výstražná kontrolka naďalej vydávať výstrahu blikaním načerveno.

5 Údržba a starostlivosť

Všeobecné informácie

V prípade pravidelného čistenia sa životnosť produktu predĺži a zníži sa množstvo častých problémov.

! Pred začatím údržby a čistenia odpojte výrobok od zdroja napájania.
Hrozí riziko zásahu elektrickým prúdom!

- Po každom použití produkt dôkladne vyčistite. Týmto spôsobom môžete oveľa ľahšie odstrániť možné zvyšky jedál, pretože zabránite ich pripáleniu pri ďalšom použití spotrebiča.
- Na čistenie produktu nie sú potrebné žiadne zvláštne čistiace prípravky. Na čistenie produktu použite teplú vodu s čistiacim prostriedkom, jemnú látku alebo špongiu a utrite ju suchou látkou.
- Na čistenie nehrdzavejúcich alebo neoxidujúcich povrchov a rúčky nepoužívajte čistiace prostriedky, ktoré obsahujú kyseliny alebo chloridy. Tieto časti očistite tak, že ich utriete jemnou látkou s tekutým saponátom (nie drsným), pričom musíte dávať pozor, aby ste ich utierali jedným smerom.

i Niektoré saponáty alebo čistiace látky môžu poškodiť povrch. Počas čistenia nepoužívajte agresívne saponáty, čistiace prášky/krémy, ani žiadne ostré predmety.

i Na čistenie nepoužívajte parné čističe.

Hliníkový filter

Tento filter zachytáva častice oleja zo vzduchu. **Pri bežnom používaní vám odporúčame filter čistiť raz mesačne.** Najskôr odstráňte hliníkové filtre pre

tento proces. Umyte filtre vo vode s tekutým detergentom a po vyschnutí ich nainštalujte na pôvodné miesto. Hliníkové filtre po čase v dôsledku umývania zmenia farbu. Ide o bežný jav, ktorý si nevyžaduje výmenu filtra.

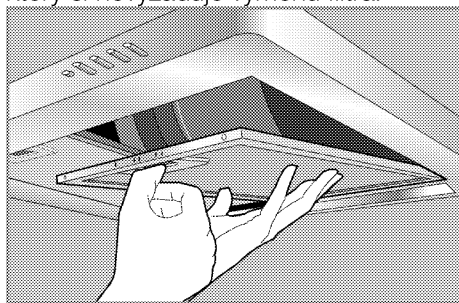

i Hliníkové filtre je možné nechať umyť aj v umývačke riadu.

Odstránenie hliníkových filtrov

1. Zámku hliníkového filtra zatlačte dopredu.
2. Filter stiahnite mierne nadol a potiahnite dopredu. V opačnom prípade môže dôjsť k ohnutiu filtra.
3. Po umytí hliníkový filter namontujte späť na pôvodné miesto v opačnom poradí krokov.

Karbónový filter (používanie bez komína)

i Karbónový filter sa nikdy nesmie umývať.

Pri bežnom používaní je ho potrebné vymieňať každé 4 mesiace. **Karbónové filtre môžete obstaráť v autorizovaných servisoch.**

Nasadenie karbónového filtra

1. Odstráňte hliníkové filtre.
2. Po odstránení filtrov vložte stranu s ohybnými krátkymi zakončeniami karbónového filtra dodávaného s produktom do drážky A digestora v smere 1.

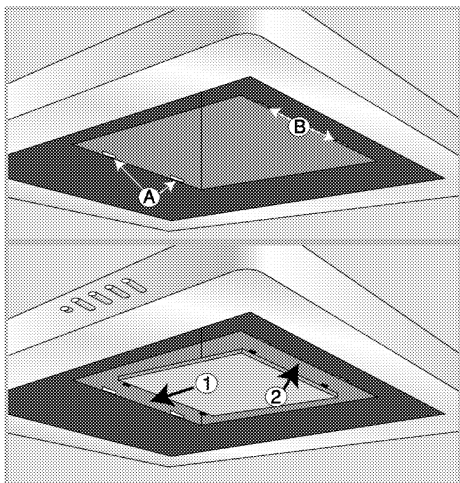

3. Dlhé pevné zakončenia na opačnej strane karbonového filtra zasuníte do drážky B v smere 2.
4. Uistite sa, že oba konce karbonového filtra sú bezpečne upevnené.

Výmena svietidla

! Pred výmenou svietidla sa uistite, že výrobok je odpojený zo siete, aby ste predišli riziku zásahu elektrickým prúdom. Ak je svietidlo horúce, nechajte ho vychladnúť. Horúce povrchy môžu spôsobiť popáleniny!

i Špecifikácie svietidla nájdete v časti *Technické parametre*, strana 10. Svetlá do rúry môžete získať u vášho autorizovaného servisného zástupcu.

i Poloha svetla sa môže líšiť od toho, ktoré je zobrazené na obrázku.

i Žiarovka použitá v tomto spotrebiči nie je vhodná na osvetlenie miestností. Zamýšľaným účelom tejto žiarovky je pomôcť užívateľovi vidieť na potraviny.



Používajte výlučne v kombinácii s halogénovými žiarovkami s volfrámovým vláknom a s vlastným tienidlom, alebo s halogenidovou výbojkou s tienidlom.

1. Svietidlo odstráňte potlačením dopredu smerom k objímke v smere hodinových ručičiek (1) a následným odstránením otáčaním proti smeru hodinových ručičiek (2).

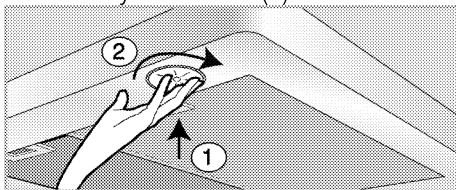

2. Nové svietidlo zaveďte otáčaním v smere hodinových ručičiek.
3. Keď svietidlo zapadne na miesto, zaznie cvaknutie.

6 Riešenie problémov

Produkt nepracuje.

- Sieťová poistka je chybná alebo sa prepálila. >>> *Skontrolujte poistky v poistkovej skrinke. Ak je to nutné, vymeňte ich alebo ich prepnite.*
- Výrobok nie je zapojený do elektrickej zásuvky. >>> *Skontrolujte pripojenie zástrčky.*
- Možno nie je nastavené tlačidlo rýchlosti. >>> *Stlačte príslušné tlačidlo rýchlosti.*
- Došlo k výpadku prúdu. >>> *Skontrolujte, či je prítomný prúd. Skontrolujte poistky v poistkovej skrinke. Ak je to nutné, poistky vymeňte alebo ich prepnite.*

Osvetlenie digestora nefunguje.

- Svetidlo digestora nefunguje. >>> *Vymeňte svetidlo digestora.*
- Došlo k výpadku prúdu. >>> *Skontrolujte, či je prítomný prúd. Skontrolujte poistky v poistkovej skrinke. Ak je to nutné, poistky vymeňte alebo ich prepnite.*

Prístup k digestoru cez tablet nie je možný.

- Meno alebo heslo k sieti sa možno zmenili. >>> *Skúste znova viackrát zapojenie a odpojenie produktu.*



Ak problém nedokážete odstrániť, hoci ste postupovali podľa pokynov uvedených v tejto časti, obráťte sa na autorizovaného servisného technika alebo predajcu, u ktorého ste si zakúpili výrobok. Nikdy sa nepokúšajte sami opraviť pokazený výrobok.

